

МІНІСТЕРСТВО ОСВІТИ І НАУКИ УКРАЇНИ
УПРАВЛІННЯ ОСВІТИ І НАУКИ
СУМСЬКОЇ ОБЛДЕРЖАДМВНІСТРАЦІЇ
СУМСЬКИЙ ОБЛАСНИЙ ІНСТИТУТ
ПІСЛЯДИПЛОМНОЇ ПЕДАГОГІЧНОЇ ОСВІТИ

СЕРИХ Л.В.



***ОСОБЛИВОСТІ
КЕРАМІКИ
СЛОБОЖАНЩИНИ***

ББК 74.268.51

С 33

Схвалено до використання в загальноосвітніх навчальних закладах за рішенням комісії з дисциплін художньо-естетичного циклу

Науково-методичної ради з питань освіти
МІНІСТЕРСТВА ОСВІТИ І НАУКИ УКРАЇНИ
(Протокол № 3 від 13 травня 2009 року)

Серія *“Виховує мистецтво”* започаткована з метою висвітлення творчих надбань учителів мистецьких дисциплін. Редактор серії – **Л.В.Сєрих**, кандидат педагогічних наук, доцент кафедри теорії та методики виховання, методист образотворчого мистецтва Сумського обласного інституту післядипломної педагогічної освіти.

Рецензенти:

Семко М.І., канд. пед. наук, доцент Вінницького державного педагогічного університету;

Пайманов Ю.С., заслужений учитель України, вчитель-методист, учитель вищої категорії ССШ I-III ступенів № 29, м. Суми.

Сєрих Л.В. Особливості кераміки Слобожанщини: Посібник для вчителя. – Суми: РВВ СОППО, 2009. – 94 с.: іл.

У посібнику висвітлені історичні аспекти кераміки, розглядаються види кераміки, її обробка, користування, зберігання. Подано можливості використання кераміки в родинній обрядовості, господарстві.

Посібник містить розробки уроків з декоративно-ужиткового мистецтва, які дають змогу ефективно використовувати кераміку в практиці роботи загальноосвітніх навчальних закладів.

Даний посібник стане у нагоді вчителям образотворчого мистецтва, вчителям художньої культури, мистецтва, керівникам гуртків по вивченню основ кераміки, студентам вищих навчальних закладів.

Рекомендовано до видання вченою радою Сумського обласного інституту післядипломної педагогічної освіти (протокол № 1 від 09.09.08)

© Сєрих Л.В., 2009

© СОППО, 2009

ЗМІСТ

ПЕРЕДМОВА.....	4
Наукові аспекти викладання декоративно-прикладного мистецтва кераміка та гончарство.....	8
– <i>орнаментика та символіка в кераміці.....</i>	<i>15</i>
Глина в традиційно-побутовій культурі українців	
– <i>Історичні відомості про кераміку.....</i>	<i>15</i>
– <i>Глиняний посуд у народній медицині.....</i>	<i>19</i>
– <i>Звичаї купівлі керамічних виробів, обробка нового посуду, використання та зберігання їх.....</i>	<i>21</i>
– <i>Глиняний посуд у родинній обрядовості.....</i>	<i>25</i>
– <i>Глиняний посуд у календарних святах.....</i>	<i>27</i>
– <i>Глиняний посуд у обрядах, пов'язаних з молочним господарством.....</i>	<i>28</i>
Методичні розробки уроків	
– <i>Заняття № 1. Вступ. Знайомство із програмою. Правила розпорядку, техніка безпеки та санітарні вимоги. Історія розвитку кераміки в Україні.....</i>	<i>30</i>
– <i>Заняття № 2. Матеріали для керамічних виробів та їх властивості. Виготовлення намиста.....</i>	<i>35</i>
– <i>Заняття № 3. Художня кераміка та її підвиди. Декорування виробів наліпним декором.....</i>	<i>40</i>
– <i>Заняття № 4. Поняття про основні види рельєфів. Виготовлення пряника з накладним рельєфом.....</i>	<i>50</i>
– <i>Заняття № 5. Українська народна іграшка з глини. Ліплення порожнистих іграшок.....</i>	<i>56</i>
– <i>Заняття № 6. Опішнянська іграшка та її художнє оформлення.....</i>	<i>62</i>
Словник основних видів гончарних виробів.....	87
ПІСЛЯМОВА.....	93
Література для вчителя.....	94

ПЕРЕДМОВА

Українська кераміка, яку народ сам виготовляє, в своїх формах і в своєму орнаменті цілком відповідає його потребам і естетичним вимогам. Тому вивчення української кераміки є одним із суттєвих моментів при вивченні України взагалі

Марія Фріде.

Тільки мистецтво як ніяка інша форма суспільної свідомості сприяє духовному вдосконаленню людей, становленню традицій і норм культури міжособистісного спілкування, формуванню понять про загальнолюдські цінності та критерії оцінки як окремих явищ життя, так і подій, що кристалізуються в історичному досвіді людства – його менталітеті.

Вчені розглядають декоративно-ужиткове мистецтво як особливий різновид людської діяльності, який опосередковано відображає та оцінює об'єктивну дійсність, сприяє формуванню інтелектуальних, моральних, емоційних та естетичних здібностей особистості.

Педагогічна наука визнає велике виховне значення народної творчості, яка зацікавлює учнів 1-7 класів, спонукає до художнього сприйняття, сприяє розвитку естетичних смаків і суджень. Серед великої кількості засобів, які сприяють всебічному вихованню дітей, суттєве місце посідає народне декоративно-прикладне мистецтво, що розкриває перед дітьми безмежний світ краси і мудрості.

Важливу роль декоративно-прикладного мистецтва у вихованні дітей підкреслювали вчені Н.П. Сакуліна, Є.А. Фльоріна, Н.А. Ветлугіна, Є.І. Ігнат'єв, Е.І. Васильєва та інші. Вони відзначали, що знайомство з творами народної творчості пробуджує в дітей перші яскраві образні уявлення про Батьківщину, її культуру, сприяє вихованню патріотичних почуттів, залучає до світу прекрасного. Твори народного мистецтва можуть відіграти значну роль у розвитку художньо-творчих здібностей учнів, їхньої уяви, ініціативи та самостійності, а також художнього смаку та індивідуальних художніх нахилів. Естетичне виховання при спілкуванні з творами народного мистецтва, із самим процесом виготовлення художніх виробів, формування, уміння створювати і розуміти їх зміст є важливим засобом для загального розвитку дітей, виховання в них здорових моральних основ, поваги до праці, пізнання самого себе.

Особливу зацікавленість викликає вивчення питань про широке застосування в роботі вчителя зразків місцевого декоративно-прикладного мистецтва, які можуть служити засобом не тільки естетичного, а й всебічного розвитку.

Управління процесом естетичного виховання школярів засобами декоративної діяльності – це не просто ряд рекомендацій або засобів впливу. Це цілеспрямована, свідома взаємодія вчителя й учня, які разом вирішують завдання цього процесу для досягнення певного результату.

Метою художнього навчання та естетичного виховання школярів засобами народного декоративно-прикладного мистецтва є:

- а) формування в учнів комплексу знань, умінь, навичок та потреб відповідно до соціального замовлення суспільства;
- б) виховання естетично розвинутої, творчої, соціально активної особистості.

Для досягнення цієї мети вчителю необхідно визначити оптимальний варіант ведення педагогічного процесу. Для цього він повинен виділити такі основні етапи:

1. Формування завдань процесу.
2. Відбір і концентрація змісту.
3. Вибір найкращих для даних умов стану форм проведення навчально-педагогічного процесу.
4. Вибір найбільш оптимального плану поєднання методів проведення педагогічного процесу.
5. Складання найбільш оптимального плану проведення педагогічного процесу, враховуючи вікові особливості дітей.
6. Реалізація вибраного плану.
7. Аналіз оптимальності вирішення поставлених завдань.

При такому керівництві процесом учитель повинен передбачити постановку конкретної мети, визначення строків і засобів досягнення цієї мети, планування, корекцію, облік і оцінку загальної та індивідуальної роботи, досягнення максимальної ефективності спільної діяльності, стимулювання успіхів, заохочення, вимогливість і та ін.

Навчально-виховний процес являє собою складну систему, яка передається великою кількістю різноманітних станів та зв'язків її компонентів. Процес складається з інформаційних компонентів структури керівництва якістю навчання і виховання та засобів організації цього процесу. Взаємодія компонентів у системі керівництва буде оптимальною лише в тому випадку, коли вони будуть пов'язані з вирішенням загальних завдань, дидактично обумовлені, взаємопов'язані і доповнюватимуть один одного.

Кераміка – одне із найсамобутніших явищ земної цивілізації – на кожному історичному етапі свого існування специфічними прийомами зафіксувало численні вияви функціонування народної культури, в тому числі характер виробничих сил і суспільних відносин, особливості господарської діяльності, світоглядні уявлення етносів. Разом з ужитковою функцією (забезпечення людини посудом для приготування страв і зберігання продуктів, матеріалами для будівельної справи) кераміка виконує не менш важливу роль знакової системи, яка дозволяє народам орієнтуватися і гармонійно співіснувати в навколишньому середовищі. Використання глиняних виробів для задоволення духовних потреб, їх символічно-магічні функції включали гончарство в ритуально-сакральну сферу життєдіяльності етносів.

Кераміка як найдавніший вид народного ремесла відіграє важливу роль у національній культурі України. Археологічні знахідки засвідчують, що вже в сиву давнину на території нашої держави майстерними руками наших предків створювали прекрасні художні керамічні вироби, що визначалися різноманітністю форм та орнаментики, поєднанням утилітарності з естетичністю. Набутий досвід передавався з покоління в покоління.

Тепер ці історичні пам'ятки розширюють поняття сучасників про культуру, особливість побуту, звичаїв, добробуту й щедрість душі українського народу. Творча уява, невичерпна фантазія конструювання речей побуту, поетичне осмислення життя, пронесені через віки, знайшли відображення і в сучасних звичаях українців.

Декоративно-ужиткове мистецтво все глибше вкорінюється в побут і звичаї в усіх регіонах України, навчально-виховні завдання на заняттях в основному вирішуються у процесі практичної роботи. Тому, ми створили навчальну програму з кераміки для учнів загальноосвітніх шкіл та спробували реалізувати надбані знання з кераміки у навчально-виховному процесі. Під час кожного заняття виділили 10-20% часу на засвоєння матеріалознавства, мистецтвознавства, художнього конструювання, технічної обробки матеріалу.

Теорія вивчення кераміки передбачає ознайомлення учнів із керамічною справою, еволюцією художніх засобів в історичному аспекті, із конструктивними та художніми відмінностями етнографічних груп. Технологічні відмінності по можливості погоджуються з характером практичних робіт. Особлива увага приділяється оволодінню безпечними прийомами праці з дотриманням правил санітарії та гігієни, технологічної та виконавської дисципліни.

Виходячи із специфіки матеріалу (виріб із глини протягом тижня висихає), практичні заняття кожного тижня проводяться на двох спарених заняттях. Для конспектування теоретичного матеріалу від учнів вимагається ведення робочого зошита. 75% часу відводиться на самостійну творчу роботу.

Програма з основ кераміки сприяє розвитку творчого мислення і художніх здібностей учнів, вихованню естетичної культури, формуванню смаків на основі глибокого розуміння традицій народного гончарного мистецтва, формування національної свідомості.

Мета програми – ознайомити учнів із сучасністю, функціями та особливостями керамічної справи в Україні, її історією, своєрідністю, традиційними центрами поширення, життєвим і творчим шляхом народних майстрів, формувати в них уміння й навички з основ керамічної справи.

В результаті вивчення "Основ кераміки" учні мають засвоїти **знання**:

- про основи сучасного керамічного виробництва, значення для економіки України та його технологію, організацію й основи економіки;
- стилістичні та художні особливості керамічних виробів;
- основні правила безпеки праці, електро - та протипожежної безпеки;

- види керамічних глин;
- оволодіти знаннями про технологію формування керамічних виробів різними техніками;
- про техніку оздоблення керамічних виробів; способи сушіння і технологію випалювання виробів із глини.

Учні повинні *вміти*:

- дотримуватися правил безпечної праці під час обробки глиняної маси;
- організувати робоче місце; визначати придатність глини для роботи;
- готувати глиняну суміш для ліпних робіт і для лиття;
- правильно застосовувати інструменти;
- виконувати прийоми щодо формування керамічних виробів;
- розписувати вироби ангобами;
- оздоблювати контурами та рельєфним візерунком, готувати виріб до випалювання;
- виготовляти суміш для прозорих складових полив;
- завантажувати вироби в піч при випалюванні із глини на черепок при глазуванні.

На уроках використовуються українські народні загадки, прислів'я, приказки, які є своєрідними моделями, знаками різних типових побутових ситуацій і відношень між речами (явищами) реального життя.

Незаймаючою ділянкою етнографії українського гончарства видаються такі наукові проблеми, як:

- залежність форм виробів від характеру страв, що в них готувалися; від продуктів, що в них зберігалися; від специфіки господарських робіт, у яких вони були задіяні; особливості та правила приготування страв у глиняному посуді;
- залежність орнаментів від функціонального призначення та форми гончарних виробів;
- розпис глиняних виробів як космологічна інформативна система; його символічні, охоронні, магічні функції; витлумачення, дешифрування орнаментальних систем і на її основі створення узагальнюючих хронологічно-територіальних атласів керамічних розписів;
- народні професійні знання гончарів;
- медико-біологічні аспекти використання глин і глиняних виробів;
- фізико-хімічні дослідження глиняних мас, структури черепка від найдавніших часів до сьогодення і створення української керамохронології.

Народна культура могутня пошануванням і успадкуванням мистецьких традицій дідів-прадідів, утвердженням спадкоємності духовних надбань минулого.

Наші спільні зусилля, спрямовані на розвиток традиційної народної культури, Воскресіння народного мистецтва, повинні вливатися в річище загальноукраїнського відродження, побудови державності української нації,

космічної розкнутості творчого мислення. Пам'ятаймо заповідь Володимира Даниленка: "Без народного життя немає народного мистецтва".

НАУКОВІ АСПЕКТИ ВИКЛАДАННЯ ДЕКОРАТИВНО-ПРИКЛАДНОГО МИСТЕЦТВА

КЕРАМІКА ТА ГОНЧАРСТВО

Важливим засобом вирішення завдань естетичного виховання є декоративне мистецтво. Декоративне мистецтво розглядається в кожному класі. Великий обсяг часу відводиться для вивчення тем, пов'язаних із різноманітними техніками декоративної діяльності, для більш глибокого і розширеного вивчення використовуваних матеріалів і методів роботи з ними, для ознайомлення з творчою спадщиною художників декоративного і народного мистецтва, для практичної роботи учнів у цій галузі образотворчого мистецтва.

Поняття "декорування" розуміють як "прикрашення", "обробку поверхні предметів" і т.д. Тобто декор слід розуміти як характеристику зовнішньої поверхні предмета, як забарвлення, опорядження, обрамлення та ін. Але це аж ніяк не весь його зміст. "Декор (від лат. – прикрашаю), система прикрашення будови (фасаду, інтер'єру) або виробу. Виступаючи в єдності з їх об'ємно-просторовою композицією, декор – як простий (наприклад, однокольорове фарбування), так і складний (що поєднує орнамент і зображення, скульптуру і розпис) – стає її елементом, акцентує виразність композиції або зорозово перебудовує її, вносячи притаманні самому декору масштабні відношення, ритм, колорит. Декор – один із засобів зорозового поєднання в ансамбль окремих будов або предметів" [21]

Декоративне мистецтво – частина пластичного мистецтва, твори якого, поряд з архітектурою, художньо формують навколишнє матеріальне середовище людини, вносять у нього естетичне, ідейно-образне начало. Декоративне мистецтво поділяється на безпосередньо пов'язане з архітектурою монументально-декоративне (створення архітектурного декору, розписів, рельєфів, статуй, вітражів, мозаїк, які прикрашають фасади та інтер'єри, а також паркових скульптур), декоративно-прикладне (створення художніх виробів, призначених головним чином для побуту) та оформлювальне мистецтво (художнє оформлення свят, експозицій виставок та музеїв, вітрин тощо).

Поряд з поділом творів декоративно-прикладного мистецтва за їх практичним призначенням у науковій літературі з другої половини XIX ст. утвердилася класифікація галузей декоративно-прикладного.

Декоративне мистецтво – частина пластичного мистецтва, твори якого, поряд з архітектурою, художньо формують навколишнє матеріальне середовище людини, вносять у нього естетичне, ідейно-образне начало. Декоративне мистецтво поділяється на безпосередньо пов'язане з архітектурою монументально-декоративне (створення архітектурного декору, розписів, рельєфів, статуй, вітражів, мозаїк, які

прикрашають фасади та інтер'єри, а також паркових скульптур), декоративно-прикладне (створення художніх виробів, призначених головним чином для побуту) та оформлювальне мистецтво (художнє оформлення свят, експозицій виставок та музеїв, вітрин тощо).

Ідейно-образний зміст творів декоративного мистецтва найбільш повно розкривається при сприйнятті їх у тому ансамблі, для якого вони призначені. Декоративно-прикладне мистецтво охоплює ряд галузей творчості, спрямованих на створення художніх виробів, призначених головним чином для побуту. Творами декоративно-прикладного мистецтва можуть бути: різний посуд, меблі, тканини, знаряддя праці, зброя, а також інші вироби, які спочатку не є творами мистецтва, але набувають художньої цінності завдяки праці художника: одяг, різноманітні прикраси.

Поряд з поділом творів декоративно-прикладного мистецтва за їх практичним призначенням у науковій літературі з другої половини ХІХ ст. утвердилася класифікація галузей декоративно-прикладного мистецтва слід починати розгляд і вивчення будь-якої творчості. Видатні дослідники народного декоративного мистецтва М.В. Василенко, В.С. Воронов, А.В. Бакушинський неодноразово відзначали у своїх працях спорідненість світосприйняття у творчості народних майстрів і дітей, основу якої вони вбачали в особливому ритмі, любові до візерунчастості орнаменту.

Учені визначали народне мистецтво як єдину систему, як частину мистецтва, що є відображенням побуту, світогляду народу, його духовного життя, а також естетичного уявлення про мистецтво. Вважається, що народне мистецтво захоплює душу дитини. Саме тому воно таке близьке й зрозуміле дітям і невіддільне від їхнього естетичного виховання. Дослідник естетичної творчості Н.П. Сакуліна доводить перевагу розвитку дитячої творчості засобами народного мистецтва: "Знайомство дітей з народними орнаментами, формування в них деяких прийомів народного розпису викликало стрімкий розвиток декоративної творчості дітей. Відносно нескладна образотворча основа орнаменту – рослинні мотиви, які повторюються багато разів, – дозволяють дітям зосередити увагу на побудові просторово-кольорової композиції малюнка" [21].

Декоративне мистецтво з його видами (різьблення по дереву, розпис, вишивка, ткацтво, гончарство і та ін.) розкриває для школяра світ реально існуючої краси, яка відіграє важливу роль у формуванні естетичної культури школярів.

О.Є. Ковальов вважає, що доцільно застосовувати на уроках таку структуру діяльності: **мета – мотив – засіб – перетворення – результат діяльності.**

Мета має бути чітким орієнтиром конкретної теми уроку. **Мотив** визначає характер вправ, які будуть базою для наступної перетворювальної діяльності дитини у вирішенні конкретного образотворчого завдання. **Засіб** розглядається як сукупність способів і методів перетворювальної діяльності, які забезпечують вирішення передбачених завдань і спрямовані на розвиток творчих здібностей. Взаємозв'язок цих компонентів складає єдину синкретичну цілісність основних

видів діяльності: пізнання, оцінка, узагальнення, *перетворення*. Це є основою *результату діяльності*, яка відображає практичне вирішення творчих завдань запропонованої теми заняття [21].

Вправи необхідно розглядати як допоміжне завдання, яке сприяє якісному виконанню основного зображення запропонованої теми. Вправи взаємопов'язані з виконанням основних завдань та органічно входять до складу більш складних образотворчих завдань.

- У практичній роботі вчителя можуть бути використані такі види вправ: вправи з метою засвоєння нового матеріалу, вивчення тем і техніки зображення;
- вправи з метою повторення і закріплення знань та навичок;
- вправи з метою розвитку навичок руху кисті руки та розвитку сприйняття зображення;
- технічні вправи з метою засвоєння способів роботи з різними матеріалами;
- вправи на виявлення форм і простору;
- композиційні вправи з метою гармонійного заповнення аркуша паперу певного формату;
- вправи на визначення різнобарвного поєднання кольорових плям, стилізації форм і виявлення їх декоративності;
- вправи на розкриття образу та характеру об'єктів зображення і та ін.

У вправах на розвиток рухових навичок кисті руки необхідно спрямувати зусилля на формування в дітей вміння та навичок проведення прямих, похилих і хвилястих ліній у заданому та вільному напрямках, заливання кольорових плям різної форми, штрихування в різних напрямках, малювання кола та складних форм однією безперервною лінією [21].

У вправах з метою оволодіння вміннями та навичками в передачі характеру форм та явищ простору необхідно звернути увагу на закономірності організації перспективної форми в малюнку та її умовне зображення з урахуванням розподілу тональних і кольорових особливостей на поверхні форм предметів.

Пошуки генезису народних поглядів на гончарство так чи інакше підводять до необхідності розкриття етимології та семантики трьох визначальних для гончарської професії понять: гончар, горщик, горно. Лінгвісти стверджують, що слово "гончар" пов'язане зі словом "горщик" і є похідним від слова "горно". Слово "горно" споріднене з пруським – і означає "місце вогню", давньоіндійським – це "спека, жар"; має спільний корінь, але з різними ступенями вокалізму, зі словами горіти, гріти, жар.

Б.О. Рибаків зазначив, що вже в трипільських племен орнамент став суспільним явищем, яке дозволяло, як пізніше письмена, розповідати про своє ставлення до світу і об'єднувати людей для виконання тих чи інших дій. "Письмена, які передавалися з покоління в покоління, ставали більш чіткими, організованими, коло понять, які виражалися піктографічними та ідеографічними засобами, ставало все ширшим. Орнаменти стародавнього посуду були також своєрідними

календарями й відображали уявлення первісних людей про зміну пір року, рух небесних тіл, атмосферні явища тощо".

У ході тривалого історичного розвитку гончарство поступово втрачало ореол святості, таїнства, хоча пережитки первісних архаїчних уявлень про нього зберігаються в народній культурі донині. Гончарство як мистецтво і як дійство починається і завершується не горщиками, а творцем, тому й вивчення гончарства має починатися саме з нього, а не з плодів його діяльності.

Упродовж тривалого історичного періоду до ХХ ст. в кожному гончарному осередку встановилася певна кількість традиційних форм гончарних виробів, які виготовлялися гончарями і якими задовольнялися потреби місцевого населення в ємкостях для приготування страв, зберігання продуктів, виконання господарських робіт, забезпечення нормальних умов життєдіяльності, відправлення релігійних культів. Кожний предмет мав неабияке значення і закріплене у звичаях практикою функціонального призначення, поза яким він практично не використовувався. Кожному виду посуду були притаманні свої орнаментальні композиції. Так, горщики, глечики, макітри, тикви, ринки не оздоблювалися рослинними орнаментами, а виключно геометричними. І тільки ті глечики, які використовувалися в культовій практиці, обрядах, могли прикрашатися рослинними елементами і оздоблювалися поливою. Однією з культових функцій орнаменту було привернення добродійних сил, захист від злих. Орнамент – це своєрідна графічна система-оберіг, яка вміщала зміст посуду від "наврочення", надання йому психічної енергії людини з сильним негативним біополем, інформативно-охоронну роль магічних розписів у часі, вибір тих частин хатнього посуду, які слід було оздобити. "Ті зони, які найбільше коментувалися, були не тільки архаїчно, а й у першу чергу семантично найбільш відзначеними. У турах архаїчного типу, наділених тих чи інших частин речі або живої істоти прикрасами завжди мало певне значення, а не служило лишень естетичним цілям" [21].

Зокрема, весь посуд має тричленну структуру, розпадається на три головні частини: шийку (горловину), тулуб і низ (денце) (мал. а). Для людей найважливішою видавалася верхня частина – це вінця, шийка, плечико (у мисках – криси), аж до "пука", "пузця" – точки найбільшої опуклості виробу, що відображало принцип антропоморфізації посуду: орнаментом маркувалися ті місця, які в прообразі посудини – людини – відповідали найважливішим органам забезпечення життєдіяльності людського організму, а саме: голові, шиї, плечам, грудям (мозок і серце). У даному випадку орнаменти виконували таку саму роль, як нашійні прикраси людини, вишиті манишки і комірці сорочок, пояси.

Кольорова гама кераміки гончарних осередків України тотожна й за основними кольорами оздоблення стародавніх виробів, для чого ще з трипільських часів застосовувалися три фарби: червоно-коричнева, чорна і біла.

Символічно-магічне значення орнаментів сучасними гончарами не усвідомлюється. І якщо в розписах і зберігаються стародавні канонічні

орнаментальні композиції, то вони відтворюються на рівні підсвідомості, унаслідок дії консервативного механізму збереження традиційних норм. За орнаментами закріпилася виключно естетична, декоративна функція.

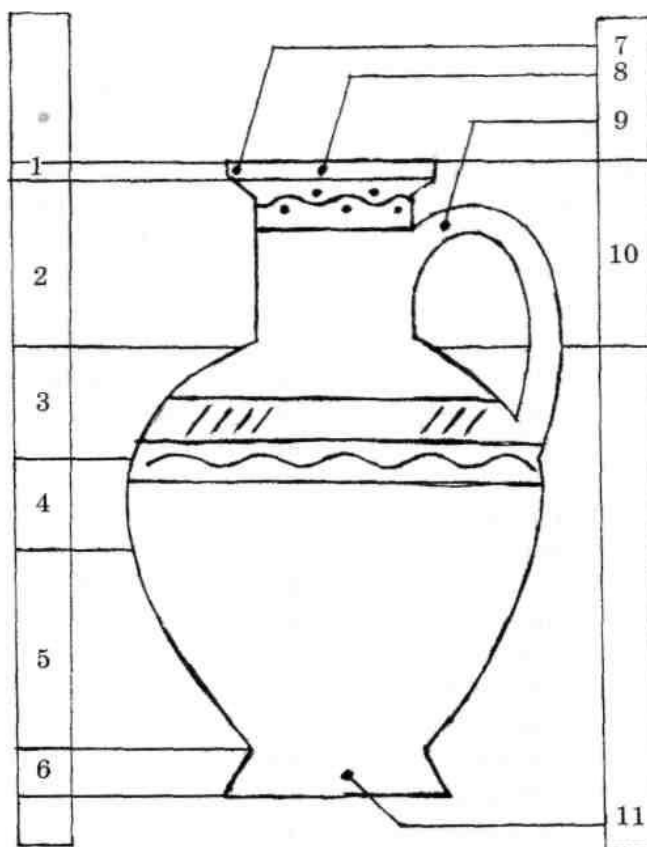

Мал. а. *Назви частин посуду:*

1 – вінця, віночок, криси; 2 – горло, горловина, шия, шийка; 3 – плечі, пелюстка; 4 – пук, пучок, пузде; 5 – боки; 6 – утір, копитець; 7 – пипка, пипочка, рурочка, носик; 8 – край, берег; 9 – вушко, вухо; 10 – рило; 11 – денце, пень, дно

Асортимент, ступінь своєрідності гончарних виробів залежали від місця й характеру виробництва (природнокліматичних умов, способу і рівня життя місцевого населення, специфіки його господарських занять, наявності глини та її якості тощо). Загальний культурно-освітній рівень розвитку гончарів визначив їхні можливості художнього осмислення дійсності, що відображалися в художніх достоїнствах виготовлених ними виробів, у які кожний творець "вкладав усю свою душу". Як правило, чим більше гончарів мешкало в гончарному осередку, тим різноманітнішою була їхня продукція, тим вищої якості вироби. Конкуренція значної кількості майстрів примушувала їх постійно дбати про художні й ужиткові принади своїх творів: адже тільки за таких умов їй могли успішно вести й розвивати своє виробництво. Гончарний посуд, характерний і того чи іншого осередку, відображав побутові потреби населення.

Проте, слід мати на увазі, що можливості гончарів щодо виготовлення певного посуду залежали не тільки від їхньої професійної майстерності, а й від фізичних властивостей місцевих глин, технологічних досягнень промислу. Для більшості історико-географічних регіонів України основний вид кухонного інвентарю, крім дерев'яних і деяких металевих виробів, міг дещо варіюватися залежно від рівня розвитку місцевого господарства та економічної спроможності сім'ї. До нього входили наперед горщики, їх налічувалося близько 15 шт., використовувалися вони за різним призначенням, були чотирьох-п'яти гончарні величини – від 0,5 л до 4 відер, їх позначення в кожному осередку. Рідкі страви готувалися в менших горщиках – *борщівниках*, а каші – у невеликих *кашницях*. У найменших – *махітках*, *горщатах*, *гчях*, *питунах* – готували страви для дітей, тримали масло, сметану. Усі горщики для приготування страв були неполив'яні, їжа в них довго стояла теплою і не псувалася.

Для перенесення гарячих страв користувалися *двійнятками* – двома невеликими горщечками, з'єднаними боками до купи, з ручкою-кільцем на вінцях. Отвори закривалися череп'яними покритками або фігурною дерев'яною кришечкою. В один горщик насипалася рідка страва, а в другий – каша. На Святвечір хрещеники носили в них хрещеним батькам кутю і узвар.

Квіткові горщики – *квітники*, *цвітники* – виготовлялися навесні. У них вирощували розсаду, квіти. Були вони теракотові й полив'яні. Інколи орнаментувалися "кривульками", "пасочками".

Окрасою кожної хати були барвисті мальовані *миски*. Для них характерне розмаїття форм, орнаментів і величин. Були вони полив'яні і неполив'яні. Основне призначення – ємкість для страв під час харчування.

Широкий діапазон господарського застосування властивий *макітрам* – посуду з дуже розхиленими бічними стінками і потовщеними в'їцями. Назва "макітра" серед усіх слов'янських народів характерна виключно для України (як виняток, з української території частково поширилася в Білорусі). У великих макітрах (на 1-4 відра) тримали воду, сирівець, збіжжя, квасили й солили на зиму буряки, капусту, огірки, золили білизну, готували опару, учиняли тісто, складали хліб, паляниці. Для зручності перенесення вони мали з протилежних боків два вушка. У менших посудинах – *макотертях*, *макортетях* (5-6 л) – учиняли тісто, топили сало на смалець, у найменших – *макітерках* (2-4 л) – розтирали макогоном мак, пшоно, яйця, складали вареники, гречаники, пироги. Ще один своєрідний спосіб застосування макітри – для стрижки волосся, унаслідок чого склався вислів «стрижений (острижений) під макітру (макітрою)». На Лівобережжі побутовала чоловіча зачіска «під макітру», або в кружок, коли волосся підрізається рівним кругом навколо всієї голови. Щоб підстригти таким чином волосся якомога рівніше, на голову надівали великий горщик (макітру) і підстригали всі кінці волосся, що висувалися з-під країв цієї макітри.

Переважно для зберігання молочних продуктів призначалися *гличики*. У найбільших із них – глеках, гладушах, гладишах – зберігали воду, сирівець, молоко. Для зручності тримання та виливання рідини гличики мали вушко, проте не всі. На Чернігівщині гличики, які не мали вушка, називалися *гладишечками*, гладишками.

Окрему групу складають ритуальні вироби, які використовувались для відправлення релігійних культів та в обрядах. Вони багато орнаментувалися, вкривалися поливою, часто мали фігурні ручки, що було необхідною умовою виділення їх з-поміж решти побутових виробів і зосередження в них магічних властивостей. До ритуального посуду ставилися з надзвичайною шанобливістю, як до родинної святині. Поза ритуалами цей посуд не використовувався і стояв на почесних місцях: у миснику, на столі, скрині, покуті.

Весільним посудом були *куманці* (кумами, куманчики, «київський» і «охтирський» гличики) – каблучкоподібний, з отвором посередині тулуба, і колоподібний посуд на високій ніжці, з ручкою і носиком. На куманцях відкритого типу часто поміщалися скульптурки людей, птахів (кобзар, лірник, козак з люлькою і та ін.). У цьому посуді подавали на стіл горілку. У красиво оздобленому полив'яному *гличику для вареної* подавався відповідний напій. На весіллях горілку чи вино розливали також із зооморфного посуду у вигляді баранів, левів, птахів. У *гличиках для святої води* («кушинах») носили воду до церкви для освячення. Ритуальний хліб-паска – випікався в глиняних *поставцях, ставчиках, тазиках*.

У спеціально виготовлених полив'яних *кухлях* «на молодика» ворожки виливали переполох: у кухоль з водою наливали віск і за конфігурацією застиглої у воді маси визначали причину хвороби. У ХІХ ст. гончарі також виготовляли керамічні *лампадки, голубків, ліхтарі* для страсної свічки, а у 1920-ті роки ще й *хрести і чаши*. Для освітлення приміщень виготовлялися *каганці*, інша народна назва – *плошка*. За поясненням Павла Чубинського, каганець – це глиняна посудина, яку наповнюють жиром, кладуть туди гнотик і використовують замість свічки.

Для дітей найбільшою забавою були *глиняні іграшки*. А чи міг будь-який ярмарок обійтися без глиняних *свистунців*, дзвінкоголосся яких наповнювало радістю веселі дитячі душі! Іграшки були теракотові, рідше – частково полив'яні; розписувалися червільною, опискою, побілом – плямами, каймою, кривульками, «пасочкою», «пальчиками»; оздоблювали гравіруванням. Для урізноманітнення звуку на тулубі свистунів утворювалося кілька отворів. Виготовлялися міфологічні (казкові) істоти; коні з трьома головами, люди і качки з бича-баранячими і кінськими головами, а також вершники, коні з їй, козаками, москалями, ко-на трьох конях, чоловіки на ах, солдатики, барині з дитям сою тощо. Дітям дуже подобаються соловейки-свистунці у вигляді посудини (горщечка), куди стікалася вода. Дмухаючи через , видобували звуки, подібні до солов'я.

Були основні види глиняних виробів, що виготовлялися в Лівобережній Україні на початку ХХ ст. Усього різноманіття глиняних виробів не можна знайти, та й не всі з них збереглися до нашого часу. Гончарі виготовляли багато

різноманітних речей, іноді речі не мали масового вжитку, але були реальністю творчого гончарного осередку. Цей типовий процес формотворення існує й донині, незважаючи що сучасне широке розповсюдження промислових товарів пристосовується до витіснення традиційних форм посуду, до нівелювання його етнічної специфіки, глиняний посуд широко використовувався в *народній медицині*, лікувальній практиці він не тільки відігравав роль місткості для збереження чогось, але й був важливим носієм фізико-хімічних та біологічних властивостей. Стародавні народи знали про універсальні властивості глини, а тому широко застосовували мінерал і вироби з нього в лікувальній практиці. Зокрема, в Україні при хворобах очей до них прикладали жовту вогку глину. І цей засіб має раціональну основу. Виявляється, кристалик ока містить у 25 разів більше кремнезему, ніж м'яз ока, а тому гомеопати вважають доцільним лікування одного з видів катаракти саме кремнеземом, а глина майже на 45 відсотків складається з кремнію. Щоправда, глина тільки відносно нейтральний матеріал. Утворена з осадових гірських порід, вона містить різноманітні окисли, солі калію, натрію, кальцію, магнію, заліза, алюмінію, органічні компоненти, один із яких – кремнезем (окис кремнію) надзвичайно важливий для людського організму. Широким спектром макроелементів обумовлюються антисептичні, бактерицидні, антитоксичні властивості глини. Ось чому нею успішно лікують багато хвороб, у тому числі холеру, дизентерію, плеврити, перитоніти, катарі, захворювання сечового міхура, апендицит, камені в жовчному міхурі, пухлини, виразки, коліти, запалення легень, атеросклероз, туберкульоз, анемію та деякі інші захворювання.

Глина активно поглинає канцерогенні речовини та шкідливі для організму елементи, унаслідок чого тіло швидко очищається. У пресі трапляються повідомлення про дослідження можливостей використання глини в боротьбі зі старінням.

ОРНАМЕНТИКА ТА СИМВОЛІКА В КЕРАМІЦІ

Своєрідність природи Чернігівської та Сумської областей значною мірою зумовила особливість побуту і мистецтва місцевих жителів. Помірний шум дрімучих лісів, тихі плеса річок Десни і Сейму спонукають до душевного спокою, шанобливого ставлення до природи. Тут починаєш розуміти причини одухотвореного віддзеркалення навколишнього світу в мистецтві Сіверського краю. Стає зрозумілим багатство образотворчих мотивів, де ми можемо зустріти у творах народних майстрів героїв стародавньої слов'янської міфології, скажімо, Берегиню. Трапляється і зображення храмів, монастирів, дзвіниць, три-банних українських церков, хат. Фантастичні інтерпретації живої природи майстрами різьблення по дереву, ткацтва, розпису, гончарства використовуються як першоджерельний матеріал, із якого шляхом образного узаконення створюються необхідні орнаментальні форми образотворення.

Спираючись у вивченні народного мистецтва на реалізацію найважливіших принципів, ми прагнемо до узагальнення методичних засобів, визначення місця і значення художнього аналізу творів мистецтва на уроках декоративного малювання в 1-7 класах, а також до розробки критеріїв визначення рівня декоративно-художнього розвитку учнів. При цьому в кінцевому рахунку маємо на увазі стимулювання творчого розвитку особистості, образного та асоціативного мислення, уяви, пам'яті і створення власних композицій, а не просте копіювання зразків народного мистецтва.

Ми повинні допомогти дітям зрозуміти художній задум твору, з'ясувати основні принципи декоративно-прикладного мистецтва, які виявляються, по-перше, у необхідності взаємозв'язку форми предмета з його функціональним призначенням, по-друге, у співвідношенні форми й матеріалу і, по-третє, форми і композиції декоративного малюнка.

Багато предметів декоративно-прикладного мистецтва важко уявити без візерунка. У деяких видах прикладного мистецтва він невіддільний від форми й матеріалу (мереживо, килими, предмети візерунчастого ткацтва, вишивка). Злиття узору з предметом особливо виразне в роботах волокитинських майстрів. У багатьох інших видах народної творчості прикрашання виконується на готовій формі, при цьому основна умова – органічний зв'язок прикраси з формою – залишається обов'язковою для створення справді художнього виробу.

Приклади орнаментальних композицій, виконаних народними майстрами з різних матеріалів, із застосуванням різної техніки обробки форми предмета дозволяє вчителю просто й доступно познайомити учнів з єдністю естетичного і функціонального у створенні художнього предмета, виділити засоби декоративного узагальнення, пояснити, що кожен предмет створюється для людини та існує в тісному взаємовідношенні з іншими предметами.

Поширеними видами декоративно-прикладного мистецтва 14-15 ст. була кераміка, вишивка, малярство, різьблення по дереву, ливарництво та ін. Творчість майстрів характеризується посиленням декоруванням речей та архітектурних елементів намаганням надавати їм більш мальовничості, створювати за і допомогою святковий та урочистий настрій в архітектурному оточенні. Такий мажорний, піднесений характер виробів майстрів народного мистецтва цілком відповідав загальним запитам суспільного життя і був характерним для архітектури та образотворчого мистецтва. Майстрами широко використовувалися зразки мистецтва різних країн Заходу і Сходу. Мотиви настільки часто перепліталися з народними принципами трактування художньої форми, що в результаті виник своєрідний стиль і напрям, який став важливою частиною культури бароко в Україні.

У невеликих містах і селах виникають нові осередки виробництва кераміки. Кожний із них мав властиві йому особливості художньої форми виробів. У них широко застосовувалися зелена та коричнева поливи, різні техніки кольорових розписів, які надавали їм особливої мальовничості.

З XV ст. значного поширення набув гончарний круг, який остаточно витіснив ліплення руками. У зв'язку із запровадженням свинцевої поливи, яка потребувала окислюючого вогню, сірий колір виробів (XIV-XV ст.) змінився в XVI ст. натуральним кольором глини. Спочатку посуд вкривали поливою із зовнішньої сторони. Сіра кераміка XIV і XV століть прикрашалася тисненням або лискуванням (ладжуванням) геометричного орнаменту в XVI-XVII ст.; разом їм стає популярним розпис геометричним і рослинним орнаментами. У будівлях Києва, Путивля та інших міст з'являються керамічні вставки, майстерно розписані емалями; ними прикрашали архітектурні споруди. У різних формах посуду та архітектурної кераміки широко застосовувалися зелена та коричнева поливи, різні техніки кольорових розписів, які надавали їм особливої мальовничості й виразності.

ГЛИНА В ТРАДИЦІЙНО-ПОБУТОВІЙ КУЛЬТУРІ УКРАЇНЦІВ

ІСТОРИЧНІ ВІДОМОСТІ ПРО КЕРАМІКУ

Заняття гончарством зароджувалось на дуже віддалених територіях і континентах незалежно одне від одного: Японія, Китай, Месопотамія.

П'ять тисяч років тому у Стародавній Месопотамії виникла та широко розвинулася писемність. У межиріччі Тигру та Євфрату глина була доступним матеріалом. З неї почали виготовлювати перший "папір" – глиняні таблички, на яких паличками видавлювали письмові знаки.

Першими гончарями були жінки. Сидячи біля вогнища, розгрібаючи попіл, первісна людина не раз спостерігала, що глинястий ґрунт під вогнищем ставав міцним як камінь і не розмивався дощами. Жінки починали з м'якої глини ліпити кулю, а з кулі коржа, в якому заглиблювали середину та завертали краї. Так утворювався посуд. Потім з глини виготовляли джути і обережно один за одним приліплювали їх до дна посудини. Перші горщики не мали візерунків. Пізніше їх стали прикрашати, видавлюючи та вишкрябуючи паличками заглибини. Готовий посуд висушували та ставили просто у вогнище і випалювали.

Перший гончарний круг виник IV тисяч років до нашої ери. Спочатку він був ручним і повільно обертався, а в середньовіччі – швидкий з ножним приводом – став визначним переворотом у розвитку гончарного ремесла. Посуд, виготовлений на крузі, легкий та тонкостінний, з чіткими орнаментами смугами, лініями тощо.

Найбільшого розвитку гончарство досягло в Стародавній Греції (IV сторіччя до нашої ери): всесвітньо відомий чорно – фігурний і червоно – фігурний вазопис. Особливо було поширене виробництво теракотового посуду. Теракота (випалена земля) – керамічний виріб. Афінські майстри вміли виготовляти амфори (чаши для вина), гідрії (посуд для води та посуд для олії), які досягали висоти два метра. Мистецтво грецьких майстрів не мало собі рівних. Звичай писати на вазах ім'я авторів дав змогу визначити імена десятка талановитих грецьких майстрів, що жили

в Афінах у кварталі Керамік. Так, від назви цього кварталу всі вироби, які тут виготовляли почали називати керамікою. Виготовлені вироби в Італії на острові Мальорка стали називати майолікою. А в італійському місті Фаєнца виготовлені вироби називають фаянсом. Великі поклади білої глини каоліну у області Фарфор у Китаї та вміння китайських майстрів виготовляти тонкостінні вироби зробили переворот у Європі. Тому фарфор дуже дорого коштував, на рівні з золотом. Розгадавши таємницю китайського фарфору у 1770 році в Мейсені відкрився перший порцеляновий завод, потім у Відні та Берліні.

В Україні виробництво фарфору започатковане наприкінці XVIII ст. на заводах у Корці, Баранівці. На лівобережній Україні археологи знаходять керамічний посуд розписаний прямолінійними-геометричними мотивам, вкритих наколками або відтисками гребінця. Із утворенням Давньоруської держави у X ст. поступово збільшується кількість керамічних виробів, виготовлених на крузі. Асортимент посуду складається з п'яти типологічних груп: корчаги для зберігання зерна, миски, горщики, кухлі й глечики. Щоденний і святковий посуд Київської русі XII – XIII ст. відзначався багатством і різноманітністю форм, виготовлений на ножному крузі та оздоблений геометричними орнаментами.

Первісні кахлі в Україні з'явилися в другій половині XIV ст. У XVIII ст. виробництво кераміки в Україні набуло бурхливого розвитку. Поширився розпис, фляндрування, зелена і коричнева полива. У цей період у давніх керамічних осередках України (Київ, Васильків, Чернігів, Батурич, Глухів, Миргород, Полтава, Харків, Смотрич, Коломия, Львів та ін.) були створені гончарні цехи.

Трохи пізніше на Слобожанщині почали розвиватися гончарські осередки і у селах Глинськ, Межирич, Зіньків, Миргород, Ромни. В цих селах були великі поклади гончарної глини. Найвизначнішими було село Опішне. Тут виробництво існувало ще у VIII ст. Опішне – старовинне козацьке містечко, де з роду в рід передавали гончарі свою майстерність. Наприкінці XIX ст. в містечку працювало більше 1000 гончарів, а їх продукція експортувалась майже на всі континенти світу. У 1887 році у Будах (Харківська обл.) була побудована фаянсова фабрика (найбільша на Україні). У 1913 році була створена Глинська школа інструкторів на Сумщині.

Стрімкий занепад традиційних народних ремесел спостерігається у 1990 та 2000 роки. Поступове зникнення з повсякденного користування предметів, які вироблялися народними майстрами, призвели до широкого їх колекціонування як приватними особами, так і музеями, а також до намагання та практичних спроб відродити їх виробництво.

З ініціативи відділу декоративного мистецтва Сумського художнього музею в 1993 році була розроблена та затверджена облдержадміністрацією обласна програма "Відродження, збереження та розвиток традиційного народного мистецтва Сумщини", яка передбачала пропаганду та широку популяризацію народних мистецьких традицій краю шляхом лекційних та практичних занять з керівниками

гуртків, вчителями образотворчого та декоративного-ужиткового мистецтва, а також проведення виставкової роботи. Своєрідним внеском у загальну справу стали й дослідження науковців нашого музею про гончарство Сум та Межирича.

Після революційних подій у 1918 році Глинська інструкторська школа була реорганізована на тій же самій базі в художньо-керамічну школу. Курс освіти залишився трирічний. Однак школа існувала в Глинську недовго. У 1920 році художньо-керамічна школа була переведена з Глинська до Межигір'я на Дніпрі, у помешкання колишньої фаянсової фабрики. У 1920 році колишні викладачі Глинської школи С.М. Зинов'єв, Л.К. Борисенко, М.М. Тимченко та О.І. Захаржевський спробували відтворити в Глинську керамічну школу, яку за профілем назвали Технічно-керамічною професійною школою з трирічним курсом навчання на базі семирічної загальноосвітньої школи. З 1923 по 1930 рік Глинська профшкола випустила 167 молодих спеціалістів техніків-технологів. Багато з них - видатні фахівці, які працювали в різних містах країни. 30 серпня 1930 року Глинська керамічна профшкола перейшла у відомство тресту "Союзстеклофарфор" (Москва). Після війни керамічна школа перестала існувати. Відродити визначний центр гончарного мистецтва на Сумщині не вдалося.

У 1965 р стали до ладу нові фарфорові заводи у Полтаві, Сумах, Бориславі.

Українська майоліка 60-90 років розвивалась у трьох основних напрямках:

- творчість художників-професіоналів;
- серійне виробництво механізованими цехами;
- індивідуальна творчість народних майстрів, які виготовляли унікальні традиційні вироби ручним способом.

Минали роки і поступово кераміка міцно увійшла в усі сфери людського життя. Нині кераміка – це посуд, вироби мистецтва, цегла, шифер, труби, автомобільні двигуни тощо. На Слобожанщині працюють заслужені майстри народної творчості України Михайло Китриш, Василь Омеляненко, Микола Пошивайло, Настя Білик, Іван Білик, Юрій Легенький, Ярослав Падалка та багато інших. На Сумщині працюють народні майстри – сім'я Гордієнків, Жук Галина та інші.

ГЛИНЯНИЙ ПОСУД У НАРОДНІЙ МЕДИЦИНІ

Глиняний посуд широко використовувався у народній медицині. У давнину майже всі ліки готувалися у череп'яних виробках, найчастіше в горщиках, і саме значне поширення предметів гончарного виробництва в первісну епоху сприяло освоєнню всіляких лікувальних відварів.

В окремих лікарських приписах спеціально вказувався розмір посуду, в якому слід було готувати настій, відвар тощо: «вари то горщечку малом», «взявши великий горщик извне и всередине поливаной, 12 гарцей в себе забирающий»

Лікарі, знахарі були обізнані з фізико-хімічними властивостями черепка і з тим впливом, який він справляв на ліки. Тому в лікувальній практиці часто

вимагалось користуватися новим горщиком: «Возьми ижа забитого, вложи его до горшка нового, накрой, залепи и положи на огонь, чтоб спалился». Така вимога пояснюється тим, що в народній уяві новий горщик, щойно підданий дії вогню під час випалювання, вважався чистим. Одночасно забезпечувалась стерильність посуду – він не був засмічений рештками їжі, де могли розвиватися хвороботворні мікроорганізми. А це мало суттєве значення в досягненні успіху під час лікувальних процедур. Для приготування деяких ліків у новому горщику чи глечики пробивалися маленькі дірочки. За допомогою дірчастого посуду здебільшого готувалася особлива олія для лікування різних хвороб. На Слобожанщині традиція готувати ліки в горщиківі, замазаному тістом, відзначена у стародавньому рукопису початку XVIII ст.: «Аще кого утроба живот возьмет то потреба Горілки Ладану Галуноу, и тое у невелики Горщик хлеб Замазати та уже пити натще». Характерно, що майже в усіх випадках приготування ліків у полив'яному горщику супроводжувалося змазуванням його тістом.

Змазаний тістом горщик із зіллям тримали в натопленій печі доти, доки речовина не випаровувалась крізь стінки посуду на третину чи половину, потім її проціджували через шматочок полотняної тканини й давали хворому.

Глиняний посуд використовувався і як мірка складових частин лікувальної суміші. Так, ванну для хворого готували з двох горщиків «сіна-трухи», одного горщика «житніх висівок» і горщика вівса».

Під час традиційного споживання страв з гончарного посуду мікроелементи глини поступово, в незначних дозах, потрапляють до людського організму, справляючи на нього цілющий вплив, постаючи одним із джерел забезпечення його мінеральними речовинами, необхідними для підтримки здоров'я, нормального обміну речовин, збільшення тривалості життя. До того ж глина не містить у собі компонентів, які під час дотику до харчових продуктів утворювали б сполуки, шкідливі для людини. Тому глазурований посуд, у якому шар поливи унеможлиблює безпосередній контакт природного мінералу з їжею, не справляє такого добродійного впливу на організм як теракотові вироби, що впродовж тисячоліть були неодмінними супутниками життя людини.

Відомий болгарський лікар і вчений Іван Йотов вважає, що земна (блакитна) глина має однакове вібраційне поле зі здоровими клітинами людського тіла. За його даними, вона особливо цілюща при статичній хвилі 8 м, яка властива також усім здоровим клітинам. «...Така глина змушує хворі клітини, які мають іншу довжину хвиль, вібрувати, як здорові, і таким чином очищатися від накопичених у них шкідливих речовин, які заважали їхньому нормальному функціонуванню... Здатність хвиль глини проникати в тіло людини пояснює її безцінні лікувальні властивості... Глина не шкідлива і універсальна як лікувальний засіб, не має протипоказань».

У медичній практиці новітнього часу починають застосовувати унікальні властивості кераміки, яких їй надають оксиди заліза та деяких рідкоземельних металів. У взаємодії глиняних кульок, наповнених ліками, із зовнішнім магнітним

полем, створюваним спеціальним індуктором, полягає один із сучасних методів комплексного лікування локального вогнища хвороби.

ЛІКУВАЛЬНІ ВЛАСТИВОСТІ ГЛИНИ

Із багатьох властивостей, притаманних глинам, особливо гончарним, вони мають і лікувальні властивості. Глини допомагають людям і тваринам позбутися своїх недуг. Уявіть собі, пасеться стадо корів. Пішов сильний дощ, злива. Одразу утворюються калюжі. Але якщо поблизу є глиняний кар'єр або глинище, то корови відразу йдуть саме туди пити воду, хоч вона і брудна і дуже мутна. Чому так буває? А тому що ця вода, на глині настояна, смачніша й корисніша для корів. Дайте птиці на подвір'ї дві миски з водою – одну чисту воду, а в другу миску налейте воду розмішану з глиною. Ви будете вражені: домашня птиця збереться біля каламутної миски і зразу почне пити глиняну воду. Тому що в глиняній воді є багато кальцію та інших мінеральних речовин дуже потрібних для організму. Хто виріс в селі, той пам'ятає, що в дитинстві хотілося полизати язиком щойно 40 –50⁰С і прикладають на хворі суглоби, або поперек вимазану глиною піч, або пожувати грудку крейди (це біла глина).

ЗВИЧАЇ КУПІВЛІ КЕРАМІЧНИХ ВИРОБІВ, ОБРОБКА НОВОГО ПОСУДУ, ВИКОРИСТАННЯ ТА ЗБЕРІГАННЯ ЇХ

У вивченні об'єктивованих форм культури особливе зацікавлення етнографії викликають причинно-наслідкові зв'язки в системі «людина - предмет», яка поміж іншого, включає в себе й особливості побутового використання речей людиною, традиційні правила поведінки з ними. Народний етикет визначав правила поведінки з череп'яними виробами, найперше – з кухонним і столовим посудом. Детально регламентувалося, як слід діяти в тій чи іншій життєвій ситуації, щоб одержати від посуду максимальну користь, щоб він сприяв виконанню всіх домашніх робіт, забезпечував господарям довге і щасливе життя.

Вперше людина вступала в контакт з новим посудом, купуючи його в гончаря на базарі. При цьому обов'язково легенько стукали по горщику, глечику і т. д. й уважно прислухалися, як він відгукнеться. Жінки вірили, що «якщо звук глухий, то це горщик – борщ у ньому не буде вдаватися. Якщо звук тоненький, дзвінкий – горщик, все зварене в ньому буде смачне». За тембром звучання при постукуванні визначалися і якість посуду. Якщо він дзвенів, значить був цілим і добротним, а якщо гулко бринів, то це було вірною ознакою його пошкодження.

На Слобожанщині звичайним було, коли, купуючи новий глечик, «його не беруть за вінця (верхній край), а опускають всередину руку і піднімають, нащупуючи чи є на дні пуп (горбовина), оскільки наявність цього пупа обіцяє гарний збір сметани». Вимоги не торгуватися, не ставити посуд на землю – характерні магичні прийоми, особливо поширені в практиці замовляння, знахарства,

чаклування. В більшості випадків ці магичні дії притаманні купівлі глечиків для молока, який втілював у собі жіноче начало.

Властивості нового посуду надалі залежали від способу його первісної обробки господинею. Тому спеціальна обробка щойно куплених глечиків набула форми своєрідного ритуалу, під час якого виконували дії набули функції оберегу вмісту, внутрішнього простору виробів від злих сил. Одночасно ці маніпуляції передавали посуду захисну магичну силу: «новий горщик спочатку споліскують, потім просіюють у нього трошки житнього борошна, розведуть водою і обмиють як всередині, так і ззовні, і поставлять у натоплену піч. Вранці, вийнявши горщик з печі, його не обмивають, а прямо складають у нього борщ».

На Слобожанщині побутував і дещо відмінний спосіб обробки нового посуду, яким, проте, досягалася однакова мета: «Новий горщик ставлять на жар і, коли він дуже розігріється, виймають, наливаючи гарячої води, насипають трошки житнього борошна, накривають покриткою і дають охолонути. Коли горщик охолонув, лишки води виливають, його вимивають і ставлять уже в натоплену піч сохнути».

Не менш важливою була функція умочання глиняних виробів у розчин борошна, власне, в хліб – символ достатку, багатства – було магичним актом наділення самого посуду плодючістю, а отже, і забезпечення його власнику заможного життя і обов'язковою умовою успішного приготування смачної страви. Дуже часто глечики обмивали молоком. «Білі глечики нові викачували в молоці. І вилиє його господиня геть, потім висмажить в печі: ставить порожній у натоплену піч». Це робили переважно з «білими» глечиками, оскільки «чорні» уже були загартовані способом задимлення, а тому їм не потребували додаткової обробки ймовірно також, що різне поводження з «білим» і «чорним» посудом зумовлювалось побутовою символікою кольорів. Так, у східнослов'янських народів існувало повір'я, мовби в чорному глечуку утворюється більше сметани, а в чорному горщику – каші. Чорний колір асоціювався з землею, її плодючістю і дарами. Обробка глечиків молоком гарантувала господиням швидке утворення застойки, максимальне зсідання вершків, сметани («для помочі, для білого молока, для товстого сиру, для густої сметани, для жовтого масла»). Змашування жиром стінок глечиків уявлялось необхідною умовою високої жирності приготування у них молочних продуктів: «Коли глечик готовий, висохнув, то ще гарячий вимазують всередині і зовні свяченим салом – сметана краще перебирається».

Окрім горщиків та глечиків, весь інший новий посуд, що використовувався в побуті населення Слобожанщини, додатковій обробці не піддавався. Його тільки ретельно вимивали і ошпарювали окропом. На деякому посудові ще писали вугіллям на зовнішній поверхні денця хрест, який тлумачився, як оберег посуду і його вмісту від злих сил.

Для обробки посуду населення Слобожанщини використовувало також відвари трав, які в народній уяві наділялися магичними властивостями. До трав, наділених чудодійними властивостями, належить чистотіл звичайний. Його народна

назва – глекопар, глечкопар, гладушник, гладишник – відображає об'єкт безпосереднього застосування трави в побуті. Чистотіл варили у воді, якою потім парили посуд, здебільшого глечики. Така увага саме до цієї трави знаходить раціональне обґрунтування, якщо врахувати її дуже виражену антимікробну, протизапальну дію. Бактерицидна дія препаратів чистотілу виявляється щодо цілого ряду мікроорганізмів, в тому числі до туберкульозної мікобактерії.

Окрім чистотілу, глечики ще парили маренкою запашною (народна назва – гладушник), парилом звичайним (народна назва – гладишник), його різновидом парилом волосистим (глек опар) та материнкою звичайною – однією з найпопулярніших у народній медицині лікарською рослиною. Усі ці рослини мають досить виявлену антисептичну, протизапальну дію. Вони ароматичні, ця ознака тлумачилась як сприятливий фактор приготування в глиняному посуді смачних молочних продуктів. З подібною метою на Поліссі застосовували чебрець (мала материнка). Ним обкурювали приміщення, корівники для отелення корів, молочні горщики.

Особливо детально регламентувалось користування столовим посудом під час їжі і після неї. Народний етикет забороняв споживати страви з того посуду, в якому вони готувалися, зокрема з горщиків. Коли обідають не кладуть ложки так, щоб держално лежало на столі, а другий кінець на пругу миски, щоб злидні не лазили в миску. Як молоко їсти, то гріх над миску ножем хліба кришить, а треба ламати, а ні, то на столі ножем накришити, а тоді у миску класти, бо як ножем прямо у миску кидати, то буде молоко поститься.

Інше правило застерігало: «Не можна на ніч залишати ложок і ножів у мисці, а гребеня в днищі», бо у дітей (немовлят) буде безсоння. Ложка, залишена в мисці, як і гребінь у днищі – ознаки формальної незавершеності того чи іншого процесу (трапези, прядіння), і ця недосконалість дії впливає на фізіологічний стан людського організму, особливо ж дитячого.

На завершення процесу необхідно було своєчасно помити посуд з тим, щоб він був повністю підготовлений до наступного прийому їжі. «Миску і ложки не залишай не митими, щоб жених не був рябий, щоб коса росла і ти красива була». Для запобігання псуванню продуктів ворожими людині силами вимагалось закривати покриттями весь посуд зі стравами, найперше з тими, які залишалися на ніч. «Діжечка з водою повинна бути завжди, а особливо на ніч, закрита, інакше в ній буде купатися нечистий». Народний етикет не дозволяв залишати після вечері не помитий посуд: «Після вечері весь посуд, що був у користуванні, перемивають, лише на передодні п'ятниці, говорять, не слід мити, а якщо і перемиєш, то на ранок треба повторно вимити – «чорт наглядає».

Головним і майже єдиним місцем зберігання глиняного посуду була хата. Він був невід'ємною ознакою внутрішнього простору домівки, «одним із обов'язкових і суттєвих елементів структури будинку, до того ж він по суті справи консервативний». Розташування посуду мало символічне осмислення в організації

інтер'єру житлового приміщення та життя селянської сім'ї в цілому. Кожний вид глиняних виробів мав конкретне традиційне місце зберігання і використання. Зокрема частина кухонного посуду (горщики, ринки тощо) трималася біля печі, під припічком. «Годун-годунець, під припічком ночував, усю сім'ю годував; як упав, то й пропав, ніхто кісток не зібрав».

У кутку попід піччю стояли рівновеликі рогачі, кочерги, хватки, якими горщики й глечики ставили в піч і виймали звідти, розгрібали жар. Деякий посуд стояв під лавою, що йшла вздовж чільної стіни, і навіть на лаві, на тій її частині, що знаходилася навпроти печі. Це традиційне місце зберігання посуду відзначене і в загадках: «Сидить дід під лавою, замазався сметаною».

До стіни біля дверей завжди підвішувався мисник – спеціальна поличка для столового посуду. Там виставлялися вряд череп'яні мальовані миски, деякий ритуальний посуд, кухлі, а також дерев'яні ложки і скляні вироби. У заможних господарів мисник замінювався невеликою настінною шафою – поставцем, судником.

Таким чином, увесь наявний у сім'ї посуд не розставлявся по всій хаті, а мав певне традиційне локальне місце зберігання. У більшості своїй він зосереджувався навколо дверей – виходу з кімнати – та біля печі. Це функціонально найдоцільніше, найзручніше місце для тримання посуду знаходило ще й символічне осмислення в язичницьких віруваннях. Глиняні вироби виконували роль своєрідних внутрішніх кордонів, оточуючи існуючі входи-виходи житлового приміщення – двері, піч, вікна, через які підтримувався зв'язок між внутрішнім замкненим середовищем і зовнішнім світом і через які було можливе проникнення до хати ворожих людині надприродних сил, щоб забезпечити родині спокій, щасливе життя, вберегти членів сім'ї й нажити ними добро від підступів інших людей, так і злих демонічних сил, запобігти лиху, й необхідний був розставлений поблизу виходів, мов на сторожі, глиняний посуд. Наділений магічними властивостями, він у даному випадку розглядався не інакше, як оберіг родинного добробуту і благополуччя, оберіг від пристріту.

Мисник і поличка з кониками, різьбленими розетками, солярними знаками – своєрідні образи божественної колісниці, що несеться по небесній сфері (мисник і поличка не випадково кріпилися аж попід стелею). І везе вона у далечінь небесне життєдайне світило – сонце, міфологічним уособленням якого постають розставлені на поличках миски, тарелі. Непотрібний у даний час посуд зберігався на горищі перевернутим догори дном («туди ніщо не впаде – буде чистим»). Окрім хати, посуд ще міг триматися в коморі.

Для Слобожанського сільського подвір'я звичайним явищем був тин, на кілках якого вивішувались горщики, глечики. Посуд, виставлений на тинах, – це своєрідний оберіг подвір'я і всього господарства селянина. На подвір'я виставлявся виключно об'ємний посуд, напівзакритий, що ускладнювало проникнення до нього

ворожих для людини сил. Обов'язкове перевертання його догори дном теж виконувало функцію оберегу внутрішнього простору.

Надівання посуду на сучок, заповнення останнім отвору знаходило відповідне символічне осмислення: це була імітація акту «запліднення» посуду, внаслідок чого примножувався його вміст і забезпечувався добробут господарів.

ГЛИНЯНИЙ ПОСУД У РОДИННІЙ ОБРЯДОВОСТІ

Гончарні вироби – обов'язковий компонент магічної практики, пов'язаної з основними етапами життя людини – народженням, одруженням і смертю. Глиняний посуд разом із піччю (вогнем) та стравою (хлібом, кашею, сиром, медом, маком) відіграв певну роль у всіх ритуалах, зв'язаних з усім життям людини. Глиняний посуд застосовувався в магічних діях, спрямованих на збереження вагітності та успішні пологи. Народна медицина застерігала, що вагітна жінка не повинна піднімати важкого. Якщо ж це траплялося, її «ставлять над мискою із запаленою горілкою, парять у ванні і оперізують рушником, на якому святили паску».

Для новонароджених глина виконувала роль оберегу. З цією метою в рукав сорочки, яку одягали немовляті, зав'язували кусок глини з печі разом з вугіллям і дрібною монетою, які на перехресті кидали чортові. На урочистий обід у честь новонародженого повитуха приносила в горщику борщ і кашу. Пригощання починалося з того, що баба чи кума давали породіллі горілку і миску з відсипаними в неї трьома ложками страви. Завершувався обід ритуальним розбиванням горщика з кашею. Без гончарного посуду не можливо уявити традиційну весільну обрядовість в Україні. В драматичному дійстві народного весілля гончарні вироби використовувалися значно ширше і в більшому асортименті, аніж у будь-яких інших обрядах життєвого циклу людини.

На Слобожанщині виділялися два головні періоди року, коли відбувалися весілля: «Від Водохрещі (6 січня) до Масниці і від Покрови (1 жовтня) до Пилипівки (14 листопада) – у другі ж часи дуже рідко». Напередодні цих періодів дівчата намагалися відгадати свою майбутню долю, визначити свого нареченого.

Особливо значимими для дівчат уявлялися новорічні гадання, важливими атрибутами яких були череп'яні миски і тарілки. Під Новий рік «дівця, як лягає спати, ставить собі під голову миску з водою і чотирма соломинками, покладеними хрестоподібно, що зображають міст, і примовляє, з ким я буду через цей міст іти, з тим буду вік вікувати. Хлопець, який іде вві сні через міст, і є суджений». Інший приклад характерного для Слобожанщини гадання, в якому теж фігурує миска. Треба було «посадити півня в діжу», і поставити миску з водою, і тут же посипати купку проса, жита, гречки, якщо півень із діжі кинеться на зерно – наречений буде славний господар; якщо він кинеться до води – наречений буде поганий п'яниця.

Відбувалось гадання з глиняним посудом у новорічну ніч: «Дівка ловить павука у горнець, прикриває його там, аби не втік; як павук зачне снувати павутину в горшку, то будуть скоро заручини».

Коли молода підносила рушники сватам, а ті випивали могорич на завершення успішного сватання, розпочиналася безпосередня підготовка до весілля. Цікавий звичай використання з горщиком під час приїзду весільного поїзда до молодої. Дійство відбувалось на подвір'ї: «...Виходить назустріч мати у вивернутому кожусі верхи на вилах або кочерзі, тримаючи в руках горщик з водою і вівсом, який вона дає після привітання зятю; а той, взявши його від неї, лле на гриву коню і віддає старшому боярину; боярин, прийнявши від молодого, кидає вбік, і примічають, якщо розіб'ється горщик, то народиться син, а коли уціліє, то дочка». Характерною прикметою весільних частувань є те, що молода мала виключне право пригощати вареною – спеціальним хлібним напоєм. У жартівливій пісні, що теж виконувалась за весільним столом, згадувався й горщик: «...Чи великий горщик каші, Чи наїдяться наші?»

*«Говорило барило, як ви мене Так не вип'єте, – по всій хаті
Покотюся, по всій хаті Та розіллюся»*

Продовжувалась трапеза, коли молодий привозив молоду княгиню до своєї господи: «...поїзду усиплють потрошку страви; то молода тільки перехрестить ложкою – тими ложечками, що зв'язані червоною жичкою... - навхрест, обидві миски». Опісля поділу короваю молодий ішов частувати гостей. З собою він носив горща, куди присутні кидали гроші.

Наступав час першої шлюбної ночі. В той час, як молодих відвели до комори, «батьки сідають за стіл в хаті, беруть великий глечик (глек) горілки і, доки дружка не прийде зі звісткою про молодих, частують всіх своїх рідних великою чаркою». Якщо дівка виявиться чесною, батько наливав у миски горілку й ставив перед приданами (весільними гостями з боку молодої), які співали: «Да горілко-сивухо, Да чого в мисці сухо? Да не буде пісні кінця, Да не буде в мисці денця». Дружка, почастувавши всіх, віддає чарку приданам; вони самі п'ють з мисок і п'ють скільки хочеться...», далі подавали вечерю. Мати наливала в миски варенуху й пригощала придан великою чаркою. З миски пили й під час перезви.

Близько опівночі, коли перезва наближалася до кінця, з'являлися інші маніпуляції з глиняним посудом. Учасники весільного дійства надівали на голови один одному горщики й розбивали їх. На цьому весілля в Глухівському районі завершувалося. Шлюб у міфології осмислюється як космічне єднання протилежних світів, і цей процес безпосередньо пов'язується зі світовими водами. Та й результат цього шлюбу – народження нової людини – невіддільний від символіки космосу, а отже, і від впливу світових вод, роль яких в архаїчній картині світу уявлялася універсальною.

Завершальний етап життя людини на землі – смерть. У народних обрядах, пов'язаних із цим трагічним моментом людського існування, гончарний посуд використовувався як місткість для кануну, води, жита, каші і в семантичному контексті дійства виконував функцію посередника, навіть способу спілкування між світом живих і світом мертвих. Помітивши ознаки згасання життя, родичі

запалювали воскову свічку й розпускали «в череп'янці ладанцю». У хаті в головах покійника ставили свічку, ввіткнуту в глечик із житом, «щоб добро марно не йшло за покійником».

В Україні відомий звичай розбивати горщик під час винесення мерця з хати. На могилі біля хреста ставили ритуальну їжу, з поміж якою головною стравою була каша в горщику. Після похорону його учасники збиралися на поминальний обід. Ввечері баби перехрестяться і сідають за стіл під кануном. Господиня ставить посеред столу миску з розведеним медом (канун), в який кидають іноді три крихти. Біля кануну ставлять хліб і горілку; кладуть також ложку, якою їв покійник. Вважалося, що опівночі прилетить душа в образі мухи й сяде на миску пити мед. В стародавні часи горщики з кашею ставили безпосередньо в могилу. Вони виконували двоїсту функцію – це була жертва для надприродних сил, богів, що супроводжували покійника у потойбічному світі, і водночас ритуальна страва для самих мерців. У такий спосіб встановлювався тривкий зв'язок між світом живих і світом мертвих.

ГЛИНЯНИЙ ПОСУД У КАЛЕНДАРНИХ СВЯТАХ

Глиняний посуд фігурує у численних народних звичаях і обрядах, головним чином, землеробського циклу. До певних календарних свят приурочувалося виготовлення гончарями посуду та ритуальних предметів, які нерідко були в центрі обрядових дій. Навесні, коли дівчата вперше починали співати веснянки, варився горщик каші, виносився на вулицю, закопувався і прибивався кілком. До цього звичаю співалася пісня:

*Закопали горщок каші, ще й кілком прибили,
Щоб на нашу на вулицю парубки ходили.*

Навесні в центрі уваги землеробів було забезпечення плодючості землі в поточному році. Тому магичне викликання, ритуальне забезпечення цього проходило лейтмотивом весняної обрядовості, а найбільш виразним побутовим уособленням плодоносних сил землі був саме горщик із кашею. Закопування горщика – вияв симпатичної магії, як часточка землі – глиняний горщик – повниться минулорічними життєдайними плодами (кашею), так і вся земля – велетенська посудина – повинна повнитися щедрими дарами.

На Великдень ритуальний хліб – паска – випікався в спеціальних глиняних формах, які називалися ставчиком, ставцем. В п'ятницю перед Паскою фарбували яйця в один колір (крашанки) або ж розписували традиційними орнаментальними композиціями (писанки). Кожний барвник клали в окремий горщик, заливали холодною водою і кип'ятили. Потім туди опускали яйця для варіння.

Характерно, що «червону фарбу варять неодмінно в новому горщику, бо тільки червоні яйця світяться». У випадку, коли розписували писанки, «після того, як малюнок цілком закінчено, яйця печуть в мисці, в не дуже гарячій печі і таким

чином стоплюють з них віск». На Слобожанщині дівчата «кладуть у миску крашене яєчко і вмиваються, щоб лице було чисте увесь рік».

Особлива роль відводилася глиняному посуду під час новорічно-різдвяних свят. Відповідальним моментом цих урочистостей було насамперед приготування та поїдання ритуальної страви – куті з узваром, яка готувалася тричі «На Пилипів піст, перед днем Варвари, а саме 3 грудня, варять кутю і узвар із сухих яблук, слив, груш і ягід. Приготувавши, кутю й узвар в горщиках, в яких вони варилися, ставлять на покуті, на спеціально покладене там сіно... узвар і кутя готуються ще в день Святвечора... і в день перед Хрещенням Господнім голодний Святвечір». Етнографічні джерела наголошують на тому, що в Україні повсюдно на передодні Різдва кутя й узвар готувалися обов'язково в спеціально для цього куплених нових двох горщиках з покриттями. Адже Різдво – свято народжених нового світу, а тому й посуд мав бути новим, ритуально чистим.

Воду святили в дзбанках або коновочках, прикрашених «червоною волічкою та китицями, а затикані васильком, гвоздиками та ласкавцем; на воду кидають малий хрестик, зроблений з воску». Біля церкви утворювався цілий ряд із дзбанків, приготовлених для освячення. На Полтавщині гончарі виготовляли так звані «глечики для святої води», які мали вишукану форму, орнаментальний розпис, а над горлечком – ручку-вушко для перенесення.

ГЛИНЯНИЙ ПОСУД У ОБРЯДАХ, ПОВ'ЯЗАНИХ З МОЛОЧНИМ ГОСПОДАРСТВОМ

Спостерігаючи за зоряним небом, люди помічали, як інколи кудись зникають зорі. На Слобожанщині склалося повір'я, мовби то все витівки відьми, яка переховує космічних мешканців обов'язково в новому посуді – глечиках або горщиках, накритих покриттям «Влітку, коли падають зорі, говорять, що то відьма їх викрадає й ховає до себе в глечик». Посуд із зорями відьми тримали в землі під покутем або в погребі: «Була собі одна відьма, а в неї дочка теж відьма. І було у них на правому покуті у глеку закопано три зірки...». Знімання з неба зірок і переховування їх у молочному посуді були головною передумовою зловісної діяльності відьом. Це був, так би мовити, космічний рівень забезпечення її земного шкідництва, оскільки в стародавніх міфах корова з обсіяними на череві зорями уособлювала небо, то через оволодіння зірочкою, вважалося, відьма здобувала чарівну силу, своєрідний ключ до негативного впливу на земних корів. Найбільша небезпека відьми полягала в її магичній здатності відбирати (псувати) молоко в корів.

Побутувало переконання, що найчастіше відьми псують корів під Трійцю. Якщо господиня не вберегла корову і в останньої зменшилося молоко, «відьма походила». Оберегом від псування молока, від «зглазу» найчастіше були хліб, сіль, залізо. Прикметне, що означені превентивні заходи необхідні були для оберігання

того молока й глечиків, які виносилися на подвір'я, на вулицю і таким чином випадали з поля захисного впливу внутрішнього замкнутого середовища житла.

Одним із магічних способів захисту молочного посуду було випарювання (вимивання) його жалкою кропивою, якої дуже боялися відьми. Серед гончарів побутував звичай писати на глечиках маленький хрестик (хрещик), який місцевим населенням тлумачився як своєрідний оберіг від псування молока відьмами. Хрест писався опискою по щойно сформованому на крузі глечику. Рідше це робили ножиком (гончарським) по поверхні виробу.

Вважалося, що хрестик на простих глечиках писався з тією метою, щоб краще відстоювалось молоко, щоб багато молока було, щоб відьми корів не псували. Зважаючи на антропоморфізм глечиків, можемо провести паралель між людиною і ними: «хрещик» писався виключно на шийці глечиків, і люди теж саме на шиї носили всілякі обереги від «зглазу», однією з різновидностей яких були жіночі нашийні прикраси, в тому числі й хрестики. До того ж староукраїнській назві нашийної прикраси – ожерелле відповідає словенський термін *ozrelje* у значенні «груди і шия корови». Отже, маємо зв'язок між прикрасою і молочним господарством стародавніх слов'ян.

Вибираючи глечики на базарі, жінки завше встромляли руку всередину й намацували там пуп. Вважалося, що чим більшим він був, тим краще, оскільки від його наявності і величини залежала кількість і якість молочних продуктів. Глечик без пупа купували неохоче. Припускаємо, що пуп глечиків уявлявся своєрідною моделлю пуповини, через яку мати зв'язувалась з плодом. Характерний для численних міфів зв'язок актів утворення світу з пупом землі на рівні мікрокосмосу знайшов адекватне відображення в пупові глечика, який виконував роль ретранслятора, через який магічна сила посуду (глини, землі) передавалася його вмісту, сприяючи побільшенню необхідних для людини продуктів.

Існувало повір'я, мовби для захисту молока від скисання в глечик з рідиною треба було кинути жабу. Вірування дістало науково-експериментальне підтвердження: слиз, який вкриває тіло жаби, має протимікробні властивості, а тому загальмовує розвиток молочнокислих бактерій у молоці.

ПОУРОЧНИЙ ПЛАН

Тема уроку: Вступ. Знайомство з програмою. Правила розпорядку у майстерні. Організація робочого місця. ТБ при роботі у майстерні. Матеріали, інструменти та прилади. Історія розвитку кераміки на Україні

Мета уроку: Ознайомити учнів із програмою курсу, правилами розпорядку в майстерні та організацією робочого місця; навчити учнів правилам безпечної праці при роботі з інструментами та приладами; розвивати культуру праці при роботі з глиною, охайність, вміння економно витратити глину; виховувати повагу до творів народних майстрів, вміння милуватися красою народного мистецтва.

Обладнання та матеріали : Муфельна піч, гончарний круг, виставочні шафи, гончарні вироби, робочі місця, обладнання кабінету, інструменти для роботи із глиною, види фарб та глини.

Тип уроку: урок засвоєння нових знань

Хід уроку

I. Організаційний момент

- Перевірка наявності форми;
- Перевірка інструментів та матеріалів.

II. Повідомлення теми, мети, завдань уроку і мотивація навчальної діяльності учнів

III. Вивчення нового матеріалу

План

1. Знайомство із програмою у 5 класі.
2. Правила розпорядку у майстерні.
3. Організація робочого місця.
4. ТБ при роботі у майстерні, та санітарні вимоги для учнів.
5. Інструменти та матеріали
6. Історія розвитку кераміки на території України та Сум.

IV. Первинне використання отриманих знань

Практична робота «Знайомство із інструментами» (рис 1.)

1. Аналіз завдань практичної роботи:
 1. Виконати ескізи інструментів і вивчити їх назви.
 2. Забезпечення необхідними матеріалами, інструментами, роздатковим матеріалом, інструкційною картою (рис 3).
 3. ТБ під час виконання завдань.
 4. Самостійне виконання роботи за індивідуальними картами.

5. Контроль вчителя з метою виявлення недоліків у ході виконання практичного завдання.
6. Поточний інструктаж.
7. Аналіз недоліків роботи та шляхи їх усунення.

V. Підведення підсумків заняття

1. Що сьогодні нового ви дізналися на уроці?
2. Чого навчилися?

VI. Мотивація оцінок за урок та виставлення оцінок у журнал.

VII. Домашнє завдання.

1. Опрацювати конспект.
2. Придбати інструмент для роботи із глиною (стеки, губки, маленькі мисочки)

VIII. Прибирання робочого місця.

Теоретична частина

Питання №1 Знайомство із програмою у 5 класі

Ознайомлення учнів із змістом роботи та зразками керамічних виробів виготовлених під час практичних робіт у 5-му класі на протязі навчального року

Питання №2 Правила розпорядку у майстерні

Учні які відвідують майстерню для вивчення основ кераміки повинні дотримуватись наступних правил.

1. За п'ять хвилин до дзвоника учень повинен одягнути робочий одяг (фартух, халат, нарукавники)
2. Приготувати своє робоче місце (дістати робочий зошит, ручку, щоденник, інструмент для роботи).
3. Під час практичних робіт ні в якому разі не можна кидатися шматочками глини та розкачувати пласти глини на клейонці без ганчірки.
4. За п'ять хвилин до закінчення першого уроку напівготовий виріб потрібно накрити поліетиленовим пакетом або вологою ганчіркою для збереження виробу від висихання. Потім вимити руки губкою у тазик змивши залишки глини, і тільки потім вимити руки із милом під краном.
5. Закінчивши роботу, в кінці другого уроку учні представляють свої вироби на оцінювання. Отримавши незадовільну оцінку за виконану роботу, учень повинен сплющити свій виріб разом із залишками глини і здати розплесканий шмат глини вчителю. Роботи виконані на високому рівні ставлять в сушильну шафу для висушування.
6. За 15 хвилин до закінчення другого уроку учень повинен прибрати робоче місце (вимити стеки, попрасувати полотняну тканину, вимити клейонку та витерти насухо її).
7. Чергові учні зливають із тазиків у відро залишки води із глиною і виносять глиняну суміш на подвір'я. (Виливати у туалет глиняну суміш заборонено!)

Питання №3 Організація робочого місця

Перед початком роботи учень повинен організувати своє робоче місце для виконання творчої роботи:

1. Стіл потрібно повністю застелити клейонкою.

2. На робочому місці (в зоні витягнутої руки) треба розмістити стеки, дощечки, металеві пластинки, дрiт, шаблони, палички, фактурні матеріали тощо. Всі ці матеріали повинні знаходитися з правої сторони.

3. З лівої сторони повинна бути миска з водою, в якій змочують ганчірку. В процесі ліплення нею неодноразово зволожують місця, що підсихають до яких прикріплюють деталі, загладжують місця приєднання деталі до корпусу.

4. З лівої сторони знаходиться шматок глини від якого відділяють заготовки для виготовлення деталей з яких складається виріб.

5. Перед учнем на столі повинна лежати інструкційна карта, в якій описана технологічна послідовність виготовлення виробу, та знаходиться зразок виконаного виробу.

6. Для оздоблення виробу гладким декором робоче місце забезпечують мінімальним набором спеціальних пристосувань : (пензлики, квачики, груші, гусячі пера, фарби) розкладають з правої сторони.

7. Виріб на підставці знаходиться перед учнем - з лівої сторони.

8. Інструкційна карта повинна стояти на підставці перед учнем на краю стола.

Питання №4 Техніка безпеки та санітарні вимоги до учнів

Перед початком роботи учням проводять інструктаж для попередження травматизму під час практичних робіт у майстерні.

1. Учень повинен мати спеціальний одяг для захисту своєї шкільної форми – це фартух та наруківники.

2. До уроку не допускаються учні, які мають на руках подряпини, порізи, вавки, дерматологічні захворювання шкіри, щоб уникнути попадання інфекції із зовні.

3. Перед роботою потрібно зняти всі прикраси які знаходяться на руках (годинник, обручки, браслети та інше).

4. Ліпити вироби треба на відстані 40 – 45 см від очей, а при оздобленні світло повинно освітлювати виріб спереду.

5. Використовувати колючі інструменти треба дотримуючись ТБ.

6. Фарбувати емаліями виріб повинен сам вчитель, так як вони мають шкідливі речовини.

7. Під час випалу учні тільки спостерігають, як вчитель загрузає в піч вироби, установлює режим випалу та виймає вироби із печі.

8. Не можна учням вмикати та вимикати муфельну піч та під час випалу відкривати дверцята піч.

9. Після розпису виробів учень вимиває інструмент та руки миючими засобами

10. Глазурі, емалі та фарби для розпису потрібно зберігати у спеціальній шафі недоступній для учнів.

Питання №5 Інструменти та матеріали

Для ручного ліплення використовують набір інструментів для керамічних робіт : різні за формою стеки, шаблони, штампи, ножі, сито та струна з ручками, турнетка, ступка, цикля, гумка, стругач, ключки, петлі, кронциркуль, пензлі та гончарний ніжик (рис 1).







Рис.1.Інструменти та матеріали

Вихідними матеріалами для виготовлення керамічної продукції є глина. Найкращі глини білого кольору без домішок з них виготовляють фарфор. Гончарна глина пластична, вона містить велику кількість окислів заліза, тому має червоне забарвлення і плавиться при нижчій температурі.

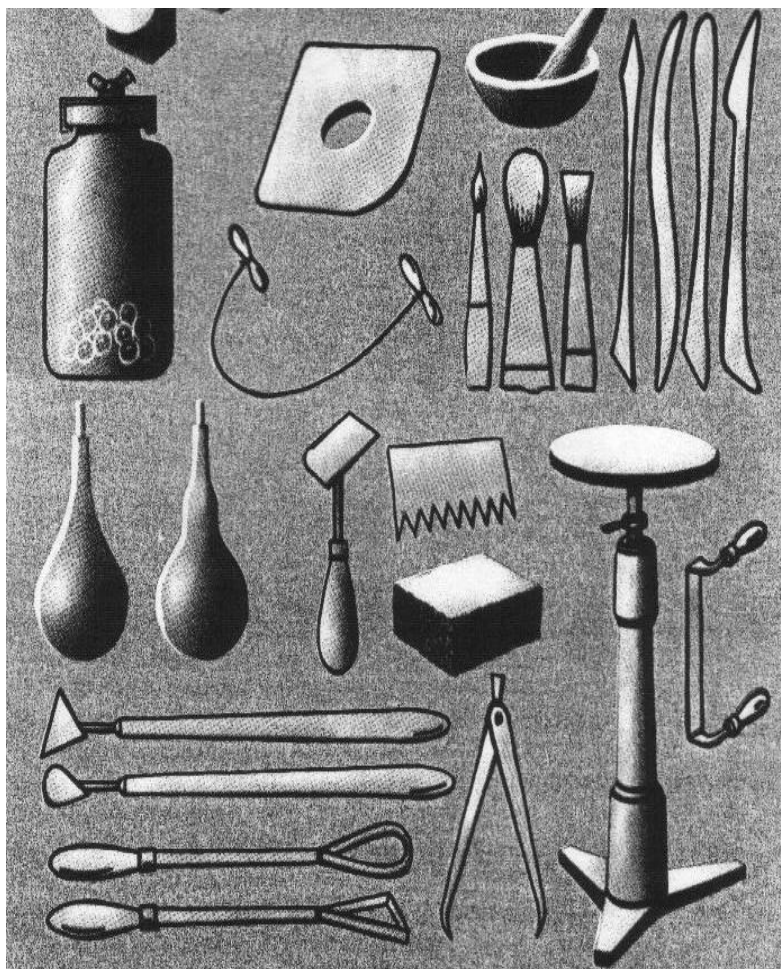
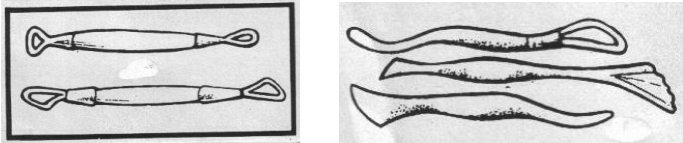
У природі глина поділяється на дві групи: високо пластична (жирна) ; мало пластична (пісна) до 30% піску. Щоб виготовити керамічний виріб глину треба довго обробляти (очищати, замочувати, підмулювати, вимішувати тощо).

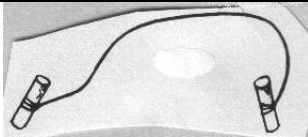
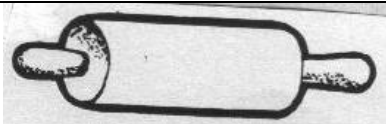
Інструкційна картка №1
Практична робота «Інструменти і прилади для ручного ліплення»

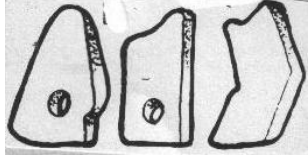
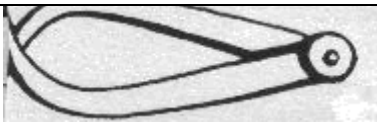
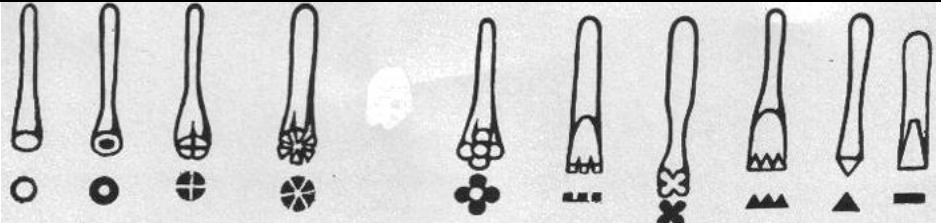
№ П/П	Назва виробу	Зовнішній вигляд інструментів
1	Стеки	
2	Шаблони	
3	Струна з ручками	
4	Качалка	
5	Ножі	
6	Гончарний ніж	
7	Циркулі	
8.	Штампи	



Рис 2. Обладнання для обпалювання керамічних виробів. Навчальні муфельні печі

ПОУРОЧНИЙ ПЛАН

Тема уроку: Матеріали для керамічних виробів та їх властивості. Виготовлення намиста.

Мета уроку: Сприяти формуванню знань про матеріали та їх властивості; навчити учнів прийомам виконання кубиків, кульок, циліндриків, еліпсів та інших елементів; розвинути точність рухів рук і пальців під час практичних робіт, дотримання правил безпечної роботи та культури праці, формувати стійкі навички

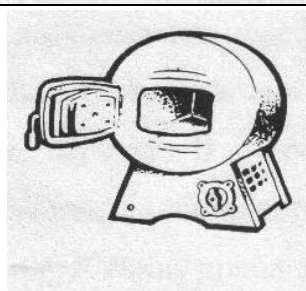
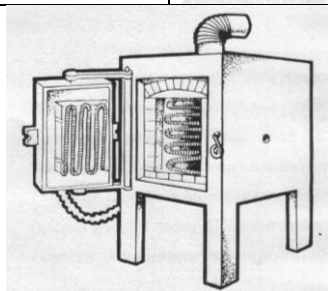
Обладнання та матеріали: інструкційні картки, глина, стеки до ручного ліплення : фактурний матеріал, роздатковий матеріал.

Міжпредметні зв'язки: образотворче мистецтво, креслення.

Профорієнтація: ознайомити учнів із професією “художник – кераміст”

Тип уроку: комбінований

Хід уроку

I. Організаційний момент

- перевірка наявності форми;
- перевірка інструментів та матеріалів.

II. Повідомлення теми, мети, завдань уроку і мотивація навчальної діяльності учнів

III. Актуалізація опорних знань і вмінь учнів

Бесіда

Пригадайте основні правила внутрішнього розпорядку у майстерні, перелічите основні вимоги санітарних норм до учня.

1. Як треба організовувати робоче місце учня під час виконання практичних робіт?
2. Назвіть основні правила техніки безпеки при роботі у майстерні.
3. Яким інструментом треба користуватись, виконуючи практичну роботу?
4. Назвіть основні етапи розвитку гончарства.

IV. Вивчення нового матеріалу

План

1. Матеріали для гончарства та їх властивості.
2. Професія художник – кераміст.
3. Практична робота : «Виготовлення намиста»

V. Первинне використання отриманих знань

Практична робота

Аналіз завдань практичної роботи: а) розкочати рівномірний рулик і поділити його стекою на рівні частини; б) сформувати правильної форми кульки і проколоти їх; в) сформувати правильної форми кубики і проколоти їх по діагоналі;

г) сформувати еліпси і виконати на них тиснення; д) розплескати глину фактурою тканиною і вирізати із неї трикутнички.

1. Забезпечення необхідними матеріалами, інструментами, роздатковим матеріалом.

2. ТБ під час виконання завдань.

3. Самостійне виконання роботи за індивідуальними картами № 3, № 4.

4. Контроль вчителя з метою виявлення недоліків у ході виконання практичного завдання.

5. Поточний інструктаж.

6. Аналіз недоліків роботи та шляхи їх усунення.

VI. Підведення підсумків заняття.

Запитання до класу:

1. Що сьогодні нового ви дізналися на уроці?

2. Чому навчилися?

VII. Мотивація оцінок за урок та виставлення оцінок у журнал,

VIII. Домашнє завдання (творче, диференційне).

1. Надіти намисто на тонкий дротик, загорнути у целофан і вдома пофарбувати ангобами різного кольору. Висушити на повітрі.

2. Законспектувати українські прислів'я, загадки, та приказки про гончарство та гончарів (інстр. карта № 2).

IX. Прибирання робочого місця

Теоретична частина

Питання №1. Матеріали для гончарства та їх властивості

Основним матеріалом для виготовлення керамічних виробів є глина.

Вона являє собою подрібнену гірську породу різного хіміко-мінералогічного складу, в поєднанні з водою складає тістоподібну масу. Ця маса зберігає виліплену форму, а при випалюванні стає каменеподібною.

В Україні існують великі поклади різної за кольором глини. На Слобожанщині та Сумщині використовують темно – сіру, темно – жовту та коричневу глину. В основу класифікації глин покладено їх відносну чистоту.

Поділяють глини і за їх вогнетривкістю. Чистота глини впливає на тугоплавкість, тому, що сторонні домішки великою мірою сприяють плавкості глини.

Найкращі глини білого кольору без домішок йдуть на виготовлення фарфору і фаянсу. Гончарна пластична, вона містить велику кількість окислів заліза, тому має червоне забарвлення. Найбільш поширена проста цегельна глина. Вона містить пісок, окисли заліза, вуглекисле вапно, мало пластична і належить до пісних глин.

Для роботи необхідно глину підготувати. Спочатку добути глину із кар'єру подрібнюють, просіюють, (видаляють грудки, кусочки вапна, камінці). Потім їх замочують (заливають гарячою водою і розмішують). Співвідношення сухої глини і води таке: для жирної глини 1:0,5, для пісної 1:0,25. Через кілька годин глина готова для вимішування. Вимішують глину руками на дерев'яній дошці, а потім її

перебивають, видаляючи зайве повітря. Готову масу поділяють на порції і загортають у целофан.

Якість глини залежить від часу знаходження в «копанці». Раніше коли народжувалась дитина у родині гончаря, батько на городі викопував велику яму «копанку» і щільно набивав її глиною, постійно поливав її водою у літній період. Глина вилежувалась роками поки дитина не виростала. Така глина мала цінні властивості, і вироби із неї були дуже якісні.

Щоб виліпити виріб із глини потрібного розміру, треба враховувати властивості глиняної маси. Глина зменшується в розмірах виробу без зміни форми. Усадка буває повітряна – висушування виробу на повітрі 7 – 10 днів. Вона коливається від 3,5 до 10% від маси. Вогнева усадка – підчас випалу досягає від 15% до 25% від сирого об'єму. Отже висихаючи глина «сідає», зменшується в об'ємі на 1/7 – 1/5 від натурального розміру. Тому зразки у сирій глині потрібно робити більш об'ємними за лінійними розмірами. Щоб зменшити усадку виробів у глину додають шамот – (порошок із випалених виробів) усадка виробів зменшується на половину.

Питання №2. Знайомство із професією «майстер – гончар», «художник кераміст»

Гончарство – найдавніше ремесло, нероздільно пов'язане з такими визначальними категоріями буття, як земля (глина) і вогонь. Узагальненим виявом цих первісних поглядів на сутність гончарства стали поширені на всіх континентах міфи про Бога – ніби то першого гончаря, який із глини виліпив першу людину і всю світобудову.

Які вимоги до особистості майстра висуває професія! Народний майстер – гончар повинен строго дотримуватися народних традицій, досконало володіти всіма техніками гончарства. Любити глину, і тоді вона буде підвладна вам. Майстер повинен вміти знайти потрібну глину, доставити її у свою майстерню, вміти підготувати глину до роботи. А щоб виконати якийсь виріб треба добре знати властивості різних глиняних мас. Гончар повинен дотримуватися технології виготовлення виробів. Особливий талант і майстерність виявляються при створенні форми та орнаменту з урахуванням давніх традицій певної місцевості. Для цього майстри збирають і вивчають перлини народного ремесла.

У цьому виявляється любов до свого краю, до народної творчості. Зліплений виріб ще тільки третина виконаної роботи, адже ще треба вміти оздобити. Існує не один десяток способів оздоблення виробів і майстер повинен не тільки дотримуватись технології оздоблення та традиції, але й використовувати сучасні сюжети, форми, кольори. Оздоблення виробів потребує особливого вміння і витонченого художнього смаку. Отже, виконавши такий великий об'єм роботи, треба зуміти правильно висушити виріб, щоб він не деформувався, не повідпадали ручки, не було тріщин та інших дефектів. І остання стадія – це випал виробу. Майстер повинен враховувати види глини і задавати правильний температурний режим. Досягти вершин цієї професії може людина, яка має такі риси характеру, як

посидючість, акуратність, уважність, треба також мати і фізичну силу, бо це тяжка праця.

Отже, гончарство – це перша ступінь роботи із глиною. А хто прагне творчої роботи і в душі художник той змінює професію гончаря на професію кераміста. Початкуючі керамісти, що хочуть оволодіти керамічним ремеслом повинні спочатку вивчити основи гончарства. Для кераміста треба навчитися прийомам ручного ліплення, вивчити кольорознавство, основи композиції, хімію, теплотехніку, та бути художником. Щоб стати гарним керамістом треба навчитись готувати собі спеціальні глиняні суміщу, куди може входити багато різних компонентів, які треба змішувати. Цим мистецтвом треба оволодівати не один рік. Треба закохатися в керамічну справу, полюбити глину, яка у вдяку Вам буде слухняною в ваших вмілих і добрих руках.

Інструкційна карта №2

Тема уроку: *Матеріали для гончарства та їх властивості*

Основним матеріалом для виготовлення керамічних виробів є глини. В Україні є великі поклади різної за кольором:

- *Сіро-зелена*
- *Темно-жовта*
- *Коричнева*
- *Сіра*
- *Блакитно сіра*
- *Світло-фіолетова*
- *Біла*

В природі глина поділяється на дві групи:

Високо пластичні (жирні) до 5% піску та **мало пластичні** (пісні) до 30% піску.

Найкращі глини білого кольору каолін без домішок йдуть на виготовлення фарфору та фаянсу.

Жива глина пластична, містить велику кількість окислів заліза, тому має червоне забарвлення.

Цегляна глина містить пісок, окисли заліза, вуглекисле вапно, мало пластична і належить до пісних глин.

Властивості глиняних мас

Усадка – зменшення розмірів виробу без зміни форми.

Повітряна усадка – висушування виробу на повітрі протягом 7-10 днів. Вона коливається від 3-10%.

Вогнева усадка – під час випалу досягає від 15 до 25% від сирого об'єму.

Шамот у глині. Знижує її усадку наполовину, зменшує пластичність і міцність.

Отже висихаючи глина “сідає”, зменшується в об'ємі на 1/5 від натурального розміру. Тому зразки у сирій глині потрібно робити об'ємними враховуючи 6-7% за лінійними розмірами.

Властивості глини покращуються, якщо вона тривалий час буде вилежуватись у “копанці” постійно вологою.

Глина також має і лікувальні властивості. Якщо глиняні маси нагріти до температури 40-50С прикладають до хворих суглобів. А очищену глину розводять чистою водою, відстоюють кілька годин і п'ють її щодня зранку. Ця вода містить багато кальцію та інших мінеральних речовин.

Інструкційна карта № 3

Практична частина «Виготовлення намиста»

Інструменти і матеріали: глина, мисочка з водою, ганчірочка, стеки, качалка, зубочистка, ніж, елементи намиста.

№	Послідовність виконання роботи	Графічне зображення
1.	Відділити кульку глини	Мал. № 1
2.	Розкачати глиняний джгут будь якого діаметра	Мал. № 1
3.	Намітити ножем рівні відрізки для маленьких і великих намистинок.	
4.	Нарізати кульки для намистинок ножем. Якщо намисто складається з однакових кульок, то відрізки мають бути однакові за довжиною. Нам потрібно виготовити намисто із двох видів кульок.	Мал. № 1
5.	Кожен відрізок кладуть у середину лівої долоні і скатують середнім пальцем правої руки доводячи кульку до правильної форми круга, овалу, еліпса. Якщо елементи намиста у вигляді циліндра, то джгути рівняють тільки з торцевого краю.	Мал. № 2
6.	У готових намистинках роблять отвори, щоб можна було їх нанизати. Отвори виконують тонким дротом, спицею або мокрою зубочисткою.	Мал. № 2
7.	Технологія протикання кульки виконується у два прийоми. Спочатку проколюють отвір з однієї сторони (не до кінця), а потім з другої сторони.	Мал. № 3
8.	Враховуючи властивості глини отвори з намистинках зменшаться під час сушки та випалу намистинок, тому потрібно гарно розвинути глину всередині отвору. Завершений виріб гарно загладжують мокрими пальцями місце проколу.	
9.	Для виконання кульок у формі квадратиків та ромбиків формування намистинок виконується двома руками вказівних та великих пальців.	Мал. № 4
10.	Отвори у кубиках виконують по діагоналі. Технологія проколу списана вище. Для виготовлення намистинок складної форми технологія виконання змінюється. Розкачуємо через вологу текстурну тканину пласт товщиною 2 мм. Розмічаємо на пласту трикутнички розміром 2см на 3,5 см і вирізуємо їх ножем.	Мал. № 5 Мал. № 6
11.	Перевертаємо текстурною стороною трикутничок вниз.	Мал. № 7
12.	Поступово, охайно накручуємо на мокру спицю, дріт або з широкого краю трикутничок. Як на малюнку.	Мал. № 8
13.	Видаляємо спицю, гарно розширюючи отвір.	Мал. № 8
14.	Загладжуємо вологими пальцями торці намистинки.	
15.	Оздоблюємо намистинки тисненням розфарбовуємо ангобами.	
16.	Можна виготовити намисто і сформувати різні варіанти нанизання намистинок на нитку (льоску) після випалювання	Мал. № 9, 10
17.		

Інструкційна карта № 4 «Виготовлення намиста»

мал. № 1

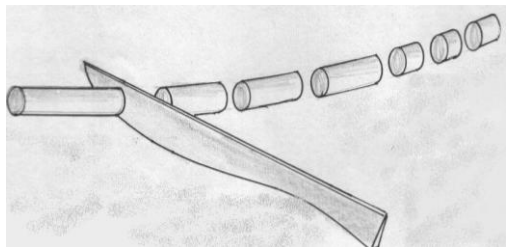

мал. № 2

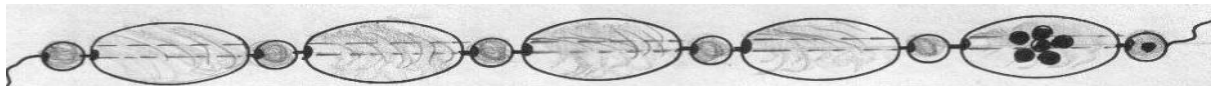

мал. №3



мал. №4



мал. №5



мал. №6

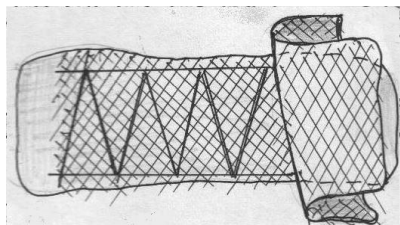

мал. №7

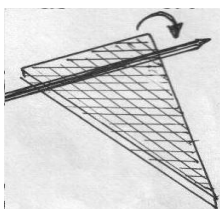

мал. №8

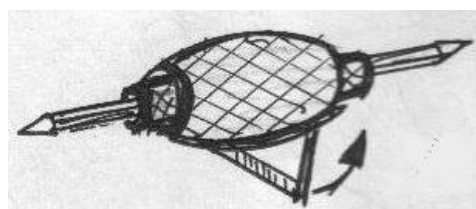

мал. №9

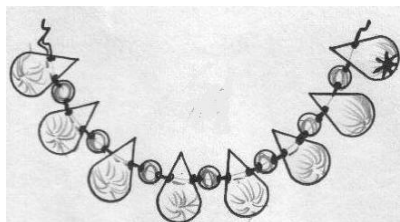

мал. №10

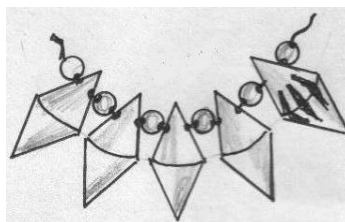

Заняття 3
Урок 5, 6

ПОУРОЧНИЙ ПЛАН

Тема уроку: Художня кераміка та її підвиди. Декорування виробів наліпним декором.

Мета уроку: сприяти формуванню знань про види кераміки, вчити учнів розрізняти наліпний декор від декорування тисненням, навчити прийомам

декорування виробів; розвивати художній смак під час оздоблення виробів; виховувати культуру праці при роботі з глиною.

Обладнання та матеріали: глина, качалка, текстурна тканина, стеки, штампи, творчі роботи учнів, інструкційні картки.

Міжпредметні зв'язки: образотворче мистецтво, українська література.

Основні поняття: декорування виробів, вид декору “тиснення”, “наліпний декор”

Тип уроку: комбінований

Хід уроку

I. Організаційний момент

- перевірка наявності форми;
- перевірка інструментів та матеріалів.

II. Повідомлення теми, мети, завдань уроку і мотивація навчальної діяльності учнів

III. Актуалізація опорних знань і вмінь учнів

1. Усне опитування:

- Якого кольору глини існують на Україні та Сумщині?
- З якої глини найкраще виготовляти фарфор та фаянс?

2. Робота за дидактичними картками

Картка № 1. Позначте знаком «+» правильне твердження.

Картка № 2. Визначте послідовність підготовки глини до роботи.

3. Кросворд « Властивості глини »

- 4. Прочитати прислів'я та приказки про гончарів та гончарство.

IV. Вивчення нового матеріалу

План

1. Художня кераміка та її підвиди.
2. Оздоблення виробів наліпним декором.
3. Прийоми виконання декору тисненням.
4. Практична робота: «Виготовлення декоративної плитки».

V. Первинне використання отриманих знань

Практична робота «Виготовлення декоративної плитки»

1. Аналіз завдань практичної роботи: а) розкачування пласта рівномірної товщини, б) виконання текстурної поверхні пласта, в) оздоблення краю виробу тиснення, г) виготовлення наліпних елементів декору (кульок, руликів, листочків, джгутиків).

2. Забезпечення необхідними матеріалами, інструментами, роздатковим матеріалом.

3. ТБ під час виконання завдань.

4. Самостійне виконання роботи за індивідуальними картками № 5.

5. Контроль вчителя з метою виявлення недоліків у ході виконання практичного завдання.

6. Поточний інструктаж.

7. Аналіз недоліків роботи та шляхи їх усунення.

VI. Підведення підсумків заняття

Запитання до класу:

1. Що сьогодні нового ви дізналися на уроці?

2. Чому навчилися?

VII. Мотивація оцінювання

VIII. Домашнє завдання

Розфарбувати сирий виріб ангобами та висушити його.

Самостійно скласти композицію настінного панно(*)

IX. Прибирання робочого місця

Дидактичні картки

Картка №1. «Матеріали для гончарства»

Позначте знаком “+” правильне твердження:

- + гончарна глина пластична?
- + цегельна глина пісна?
- жирна глина має 20% піску
- + на Сумщині добувають коричневу глину
- + каолін – назва білої глини.

Картка №2. (*)

Визначте послідовність підготовки глини до роботи.

- 5 Проціджування глини.
- 1 Добування глини з кар'єру.
- 7 Зливання зайвої води.
- 6 Відстоювання глиняної маси
- 8 Вимішування та перебивання глини.
- 2 Доставка глини в майстерню.
- 3 Подрібнення великих пластів глини
- 4 Замочування глини водою.

Картка №3. «Властивості глиняних мас»

Письмова відповідь

- 1. Що називається усадкою?
- 2. Яку функцію виконує шамот у глині?
- 3. Який процент усадки має готовий виріб після виконання?

Кросворд «Матеріали для кераміки та їх властивості»

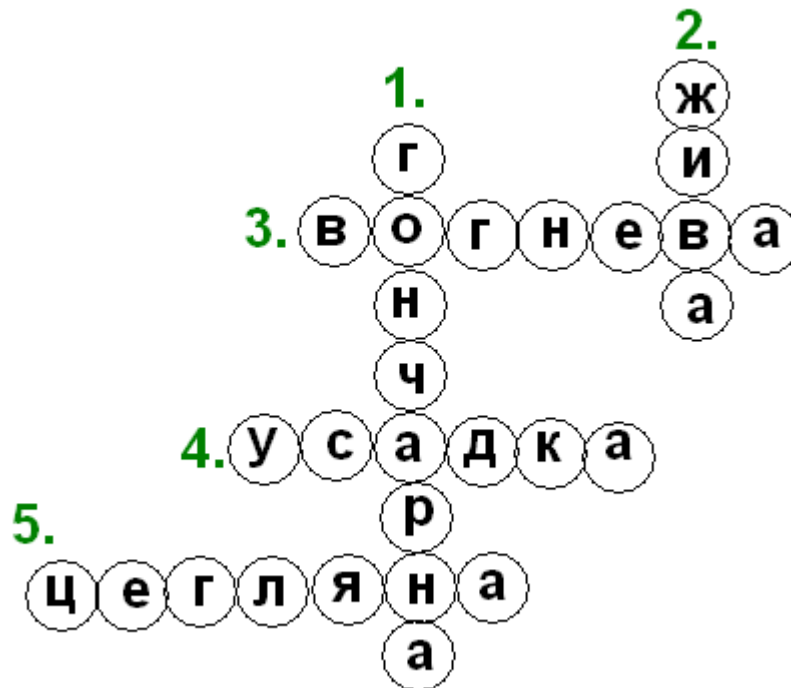

По вертикалі:

1. Як називається глина, з якої виготовляють гончарні вироби?
2. Назвати глину яка знаходиться у природі у натуральному вигляді?

По горизонталі:

3. Як називається усадка під час випалення виробу?
4. Зменшення розмірів виробу без зміни форми.
5. Назва глини, з якої виготовляють цеглу?

Гончарство в українських народних прислів'ях, приказках та віршах

Прислів'я та приказки:

1. *Навіть умілому гончареві вчитись не завадить.*
2. *Купуєш горщик – подивись на гончаря.*
1. *Гончар без круга, мов рослина без цвіту.*
2. *Тріснутий горщик не дзвенить.*
3. *Козацька баклага - у жнива наснага.*
4. *Не святі горшки ліплять, а прості люди.*
5. *Був би горщик та було б у горщику, а покришка найдеться.*
6. *В розбитому горщику каші не зварити.*
7. *Гарні глеки в гончаря не залежуються.*
8. *Вона співає, як муха в глечуку.*
9. *Глечик пополам – ні тобі, ні нам.*
10. *Чує кіт у глечуку молоко солодке, та морда коротка.*

Вірші

1. На десятій сотні
Ярмарок сьогодні.
Приведу женців з базару
Всякого товару:
Горщик, глечик, свистунець
І макітру, й куманець,
Жбани, миску і таріль...
А собі придбаю бриль!
2. Їхав піп у Тростянець
Віз він дірку й куманець
Доки милувавсь Охтиркою –
Вкрали куманця із діткою.
3. Жонка в мене
Гончарочка.
На ярмарок їде –
Паночка.
Вертається з торгу –
Везе грошей торбу.
4. Покохала гончаря,
Що мені робити?!
Бо тепер вже почала
Й глину з ним місити
5. Гончарний круг і ти –
Дві радості в житті...
А третя радість – гоготіння горна
І кожен раз, і кожен раз –
Усе тіт неповторне.
6. Продав глинки на базарі –
Циган гроші вкрав.
Нахапавсь доволі
Витрішок і гав.
7. Ой, казала мати:
Не люби лиш гончара –
Світ не видів мацапуру!
Лазить в глині, мов черв'як,
Дроворуб він, замазура.
8. В палахкотінні вогнянім
І куманці, і глеки,
Лиш я керую тут,
Лиш я керую в царстві цім,
Бо зрозумілий горна клекіт
9. Ти робись, робися, горщику!
Дам поснідати дощику
Гарячого борщику
З глиняного горщику
10. Згають, знають гончарі:
Місяць дивиться згори, -
Як обпалиться товар,
Він тікає у димар.
11. З землі робився,
На кружалі вертівся,
На огні пікся,
На базарі бував,
Людей годував
12. Говорило барило,
Як ви мене
Та не вип'єте, -
По всій хаті
Покотюся,
По всій хаті
Та розіллюся

Теоретична частина

Питання № 1. Художня кераміка та її підвиди. Робота з інструкційною картою.

В зв'язку з тим, що підручник з основ кераміки відсутній – вчитель пропонує учням законспектувати основні поняття : “кераміка”, “теракотовий посуд”, “фарфор”, “фаянс”, “майоліка”, “шамот” та “кам'янка” з інструкційної картки.

Інструкційна картка №5

Тема уроку: Художня кераміка та її підвиди.

Художня кераміка походить від грецького слова *keramos* – глина тобто виготовлені вироби із різних порід глини та інших неорганічних складників, Які для міцності черепка висушують і випалюють при температурі 800-1500 С. Майстри які виготовляли вироби жили в Афінах у кварталі Керамік. Назва цього кварталу поширилася на всі вироби, які тут виготовлялися. Їх почали називати **кераміка**.

Асортимент керамічних виробів – посуду, прикрас, маски, статуетки, музичні інструменти, іграшки тощо. Керамікою називаються лиш ті вироби які мають пофарбований глиняний череп'янок.

Види кераміки

Теракотовий посуд. Теракота (від італійського слова *terracotta* – випалена земля) – після випалу мають теракотовий колір або червоно коричневий. Це **керамічні** не глазуровані вироби, що мають пористий шершавий черепок. Висушують і випалюють при температурі 900С.

Майоліка (від італійської назви острова Мальорка) - це вироби кольорової глини сформовані на крузі висушені і випалені при температурі 900С. Майолікові українські маси містять ще й часов'ярську глини, що дозволяється виготовляти дуже великі вироби.

Фаянс це поливані вироби білого кольору висушені і випалені при температурі 1200С, не мали високої прозорості та білизни. Походить від назви італійського міста Фаянца в якому виготовляли посуд для вина та маслинової олії. Фаянсова кераміка була високої якості.

Фарфор (порцеляна) – назва області в Китаї. Найдосконаліший вид кераміки вироби із суміші білих глин каоліну. Випалюють при високій температурі 1500С. Це білі вироби які розписувалися синьою фарбою (солями кобальту), і коштували на рівні з золотом. Виник у VIст. до н. е. виготовлення його було державною таємницею Китаю. Розгадали таємницю фарфору в XVIIст. В Україні фарфор почали виготовляти наприкінці XVIIIст.

Кам'янка керамічний виріб виготовлений з тугоплавкої маси (клінкер, кераміт) температура випалювання 1300С. Вироби не поступаються твердістю граніту та сталі.

Шамот – (від франц. *chamotte* – вогнетривка випалена глина). Вироби виготовляють із звичайної глини з додаванням порошку із випалених виробів. Їх випалюють при температурі 1000С.

Питання №2 Оздоблення виробів наліпним декором

Декорування виробів здійснюють для того, щоб надати їм краси, змісту, зручності. Фактори, які впливають на вибір способу декорування, різноманітні, але, на більшу увагу заслуговують ті, що виходять з народних традицій.

Декоруванням називається нанесення на поверхню виробу візерунків різними способами. Декорування буває гладке і рельєфне. Наліпні візерунки відносяться до рельєфного декору.

Щоб виконати наліпний декор потрібно на сирий виріб накласти різні за величиною кульки, листочки, якість художні дрібні елементи, або тонкі та широкі джгути, рулики з послідувачим тисненням їх. Для тиснення наліпного декору використовують різні прилади та інструменти: текстурну тканину, відтиски, накатки, штампи, інструменти для креслення та інші пристосування.

Декорувати річ треба тонко, зі смаком, враховуючи її призначення. Значення декору полягає в тому, що він підвищує значущість форми, робить її змістовнішою, привабливішою.

Технологія наліпного декору наступна: після того, як виріб зліпили, йому треба трохи постояти на повітрі (зав'ялився). Потім чертилкою креслять візерунок, розмішуючи по площині. Царапанкою зшкрябують підсохлий шар глини і злегка зволожують губкою подряпану поверхню. Від шматка відщипуємо крихту дуже-дуже м'якої глини втираємо її у подряпану поверхню. Таким чином виконуємо нашарування. В руках формуємо елементи узору (кульки, листочки) та обережно накладаємо на підготовлену поверхню. Вогким пальцем, або вогкою тканиною притискаємо до поверхні виробу. Часто використовуємо штамп пики, та пустотілі трубки різного діаметра, які на при кінці натягуємо вологу тканину, - щоб кульки були правильної форми і випуклі. Наліплені джгутики та рулики притискають стеками та різними штампами (рис.2).

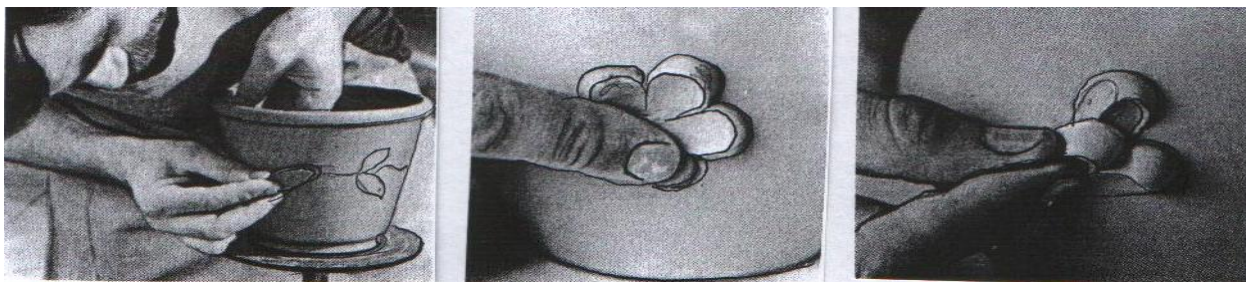

1. накладання листка

2. «квітка»

3. «зубок»

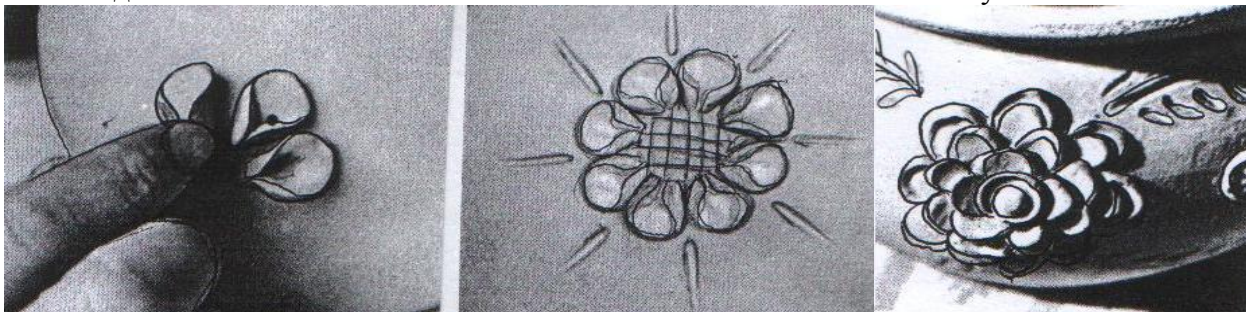

4. «луска»

5. «сонях»

6. змішаний декор

Рис.2. Види оздоблення

Питання № 3 Прийоми виконання декору тисненням.

До декору тисненням відноситься і гравірувальний декор та продряпування. Це рослинні і геометричні орнаменти, нанесені на поверхню ліпного виробу вдавлюванням і продряпуванням.

Раціоналізація процесу ліплення – це відтискування суцільного візерунка штампиками. Штампик дуже просто виготовити. Для цього ліплять з глини кульку, кубик, висушують і зачищають шкіркою поверхню. Потім олівцем на поверхню наносять потрібний малюнок і вирізують його різачком і випалюють. Користуючись такими штампиками створюють будь-які орнаменти. Складний орнамент розбивають на окремі елементи і готують штампиками печатки.

Щоб глина не прилипла до штампа, головка його зволожується або намочується.

Дуже гарно коли штампи вирізують із суцільної грудки крейди. Відбиток виходить чіткий, бо глина добре відділяється від крейди.

Тиснення можна виконувати будь-чим: видавлювати отвори, притискати глину пальцями, виконують “монотипію” вдавлювання рослин у глину, прокатавши качалкою через вологу тканину будь яку гілочку, листочок, квітку та ін.

Але частіше за все виконується прошкрябування ножом, чертилкою або фактурними паличками. Види оздоблень розгляньте на малюнку 3.

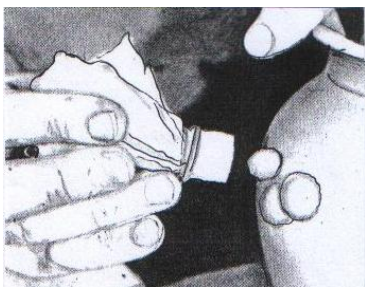

1. штамп округлої форми

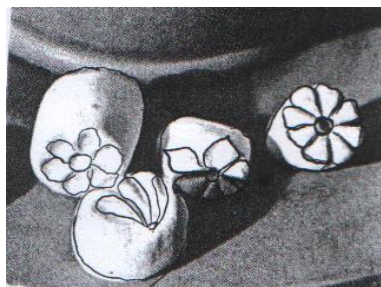

2. штампи



3. відтиск

Рис.3. Прийоми декорування тисненням

Питання №4 Виготовлення декоративної плитки

Перш ніж виготовити будь який вибір треба засвоїти технічні прийоми та навички. На перших етапах навчання для обробки таких форм, як куля, циліндр, диск, джгут застосовуємо:

Скачування – виготовлення різного діаметра кулі,

Розкачування – виготовляють предмети циліндричної форми та джгути;

Здавлювання – виконують із кулі – овали;

Розплющування – використовують для виготовлення дисків та плоских форм;

Згинання – перетинають площини, джгути під різними кутими;

Згладжування – вирівнювання поверхні матеріалу;

Промазування – приєднання невеличких деталей до основи виробу.

Для виконання декоративної плитки треба спочатку приготувати пласт із якого буде вирізана плитка бажаної форми (коло, квадрат, овал, прямокутник). Спосіб

виготовлення пласта дано в інструкційній карті. Потім можна зробити текстурну поверхню пласта, як описано вище??? Замішавши розміри пласта переносимо їх на аркуш і виконуємо ескіз декоративної плитки не виходячи за межі розмірів. Тепер чертилкою креслимо контури малюнку і накриваємо вологою ганчіркою поверхню плитки. Починаємо готувати джгути для рельєфу плитки.

Гра «Моторні ручки»

Учитель пропонує учням зіграти у гру “Моторні ручки” Три учні які будуть першими у змаганні до практичної роботи одержують додаткові два бали. Отже правила змагання наступні:

Розкочати три джгути довжиною 15см кожен.

Діаметр джгутів повинен бути 4-5мм.

Поверхня джгута має бути рівномірною по всій довжині.

Три перших учні отримують перемогу.

Виготовлені джгути теж накриваємо вологою ганчіркою до початку практичної роботи, щоб вони не підсихали.

Інструкційна карта № 6

Практична робота «Виготовлення декоративної плитки»

Послідовність виготовлення виробу.

1. Підготувати кульку глини до роботи.
2. Розкочати її у пласт (мал. 1), або помістити кульку між двох вологих тканин і теж розкочати.
3. Надати пласту бажаної форми (коло, смужку, квадрат, овал тощо)
4. За бажанням зробити поверхню пласта текстурованою (мал. 2)
5. Накреслити рамку візерунка на пласт. Можна використовувати сюжети на малюнках №3, 4, 5.
6. Готують різного діаметра джгути, або використовують вже заготовлені. Джгути можна виготовити двома способами: розкочати руками або скалкою(мал. 6,7).
7. Занурити пензель в рідкі глину і змазати лінії контуру малюнка.
8. Поступово прикладати джгути по контуру візерунка притискаючи вологим пальцем до пласта.
9. За допомогою різних стек, або пальців рук примазати краї джгутиків (мал. *)



мал. 6

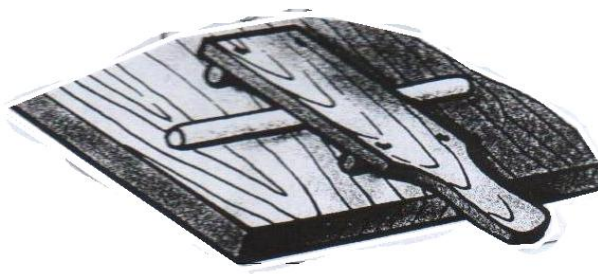

мал. 7

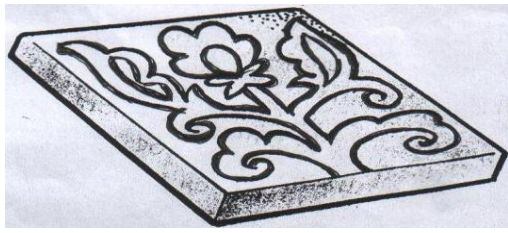

мал. 8

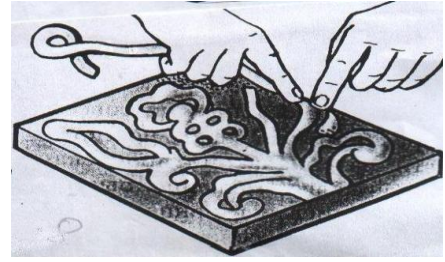

мал. 9

Інструкційна карта № 7

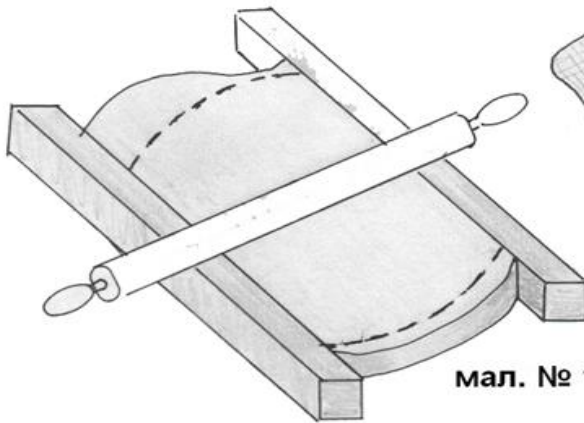

мал. № 1

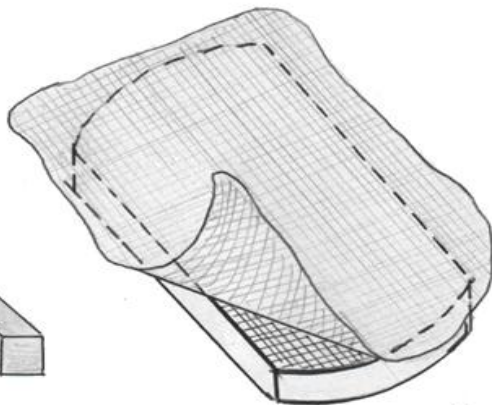

мал. № 2



мал. № 3



мал. № 4

мал. № 5

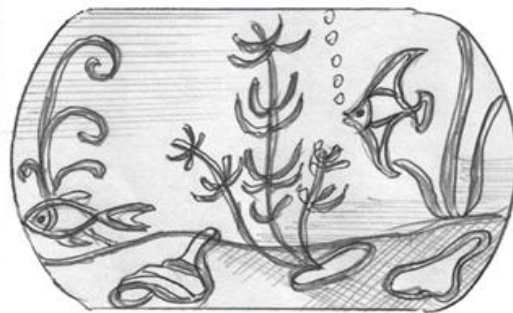
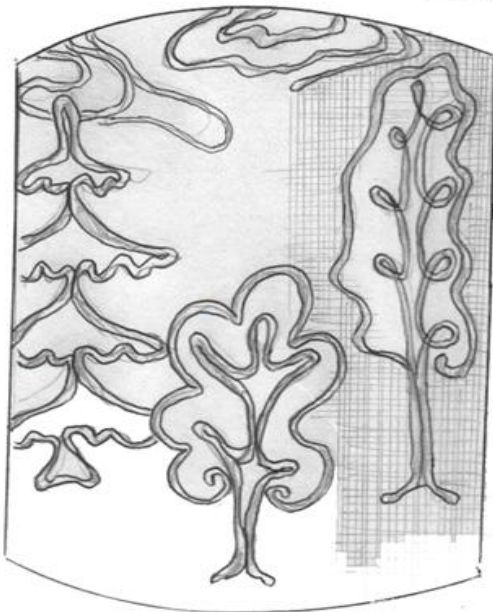

ПОУРОЧНИЙ ПЛАН

Тема: Основні види рельєфів, оздоблення виробів, виготовлення пряника з накладним рельєфом

Мета: Ознайомити учнів з основними видами рельєфів, навчити виготовляти декоративну плитку, пряник з накладним рельєфом. Поглибити знання і практичні навички з прийомів ліплення, розвивати працьовитість, культуру праці та естетичний смак, розширювати кругозір учнів, виховувати любов до рідного краю та національних традицій.

Обладнання та матеріали: Роботи вчителя та учнів. Інструкційні картки. Глина, інструменти для виконання робіт.

Міжпредметні зв'язки.: Образотворче мистецтво, народознавство.

Тип уроку: Комбінований.

Хід уроку

I. Організаційний момент.

- перевірка наявності форми;
- перевірка інструментів та матеріалів

II. Повідомлення завдань уроку

III. Актуалізація опорних знань і вмінь учнів

Робота за індивідуальними картками

Учням роздаються індивідуальні картки, де вони повинні відгадати відповіді.

Картка № 1 «Відгадай назви інструментів»

Картка № 2 «Скласти речення про керамічний виріб»

Картка № 3 «Відгадай вид кераміки»

Картка № 4 «Знайди та назви вид інструменту»

IV. Вивчення нового матеріалу.

План

1. Основні види рельєфів
2. Народне свято Андрія.
3. Оздоблення виробів
4. Практична робота «Виготовлення пряника до свята Андрія»

V. Первинне використання отриманих знань.

Практична робота

1. Аналіз завдань практичної роботи: а) підготовка основи пряника; б) виготовлення рельєфного візерунка для пряника; в) промазування рельєфу до основи; г) оздоблення рельєфу; д) оздоблення основи

2. Забезпечення необхідними матеріалами, інструментами, роздатковим матеріалом.
3. ТБ під час виконання завдань
4. Самостійне виконання роботи за індивідуальними картками.
5. Контроль вчителя з метою виявлення недоліків у ході виконання практичного завдання.
6. Поточний інструктаж.
7. Аналіз недоліків роботи та шляхи їх усунення.

VI. Підведення підсумків заняття.

Запитання до класу:

1. Що сьогодні нового дізналися на уроці?
2. Чому навчилися?

VI. Мотивація оцінок за урок та виставлення оцінок в журнал.

VII. Домашнє завдання.

1. Розфарбувати виріб
2. Висушити виріб
3. Намалювати ескізи народних іграшок (рис. 4, 5).

IX. Прибирання робочого місця.

Дидактичні картки

Картка №1. «Відгадай назви інструментів»

1. Без рук, без ніг, а глину відрізає (струна)
2. Станок крутиться, виріб вертиться, а він зайву глину зчищає (ніж)
3. На кульку натискає, малюнок лишає (штамп)
4. Довгий циліндр з двома ручками по краях, туди-сюди качається (качалка)

Свищик не заспіває, поки в ньому отвори...не зробиш (стекою)

Картка №2. «Склади речення про вид кераміки»

при температурі виготовлений 1300° С кам'янка керамічний
випалений з тугоплавкої клінкеру маси виріб

Кам'янка – керамічний виріб, виготовлений з тугоплавкої маси – клінкеру, випалений при температурі 1300° С.

Картка №3 «Відгадай вид кераміки»

Найдосконаліший вид керамічних виробів із суміші білих глин каоліну, які після випалу мають дуже тонкі стінки і велику прозорість

(фарфор)

Картка № 4 «Знайди і перелічи інструменти»

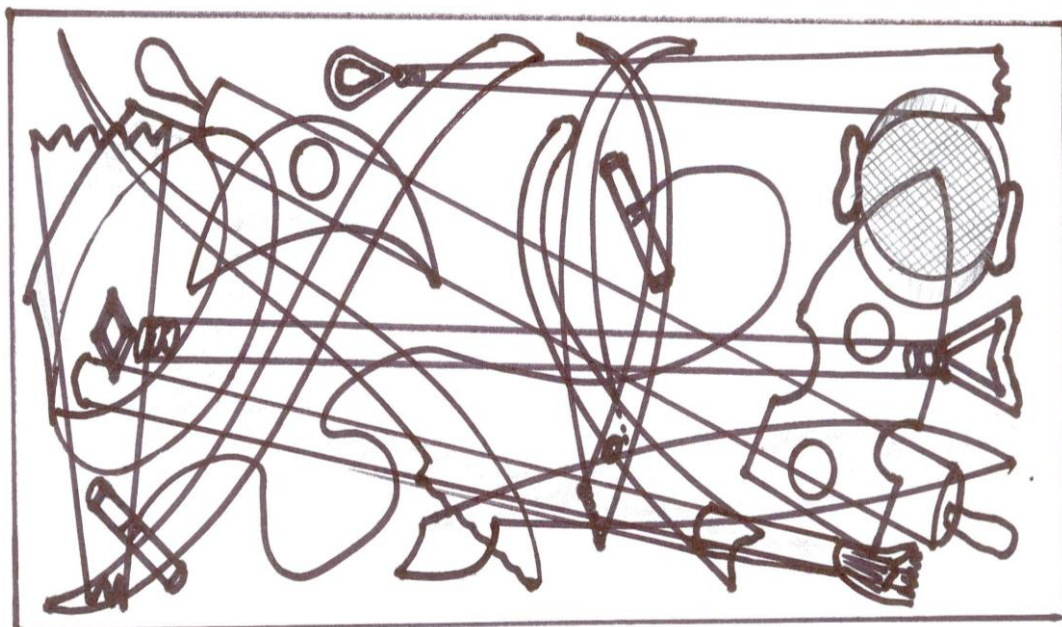
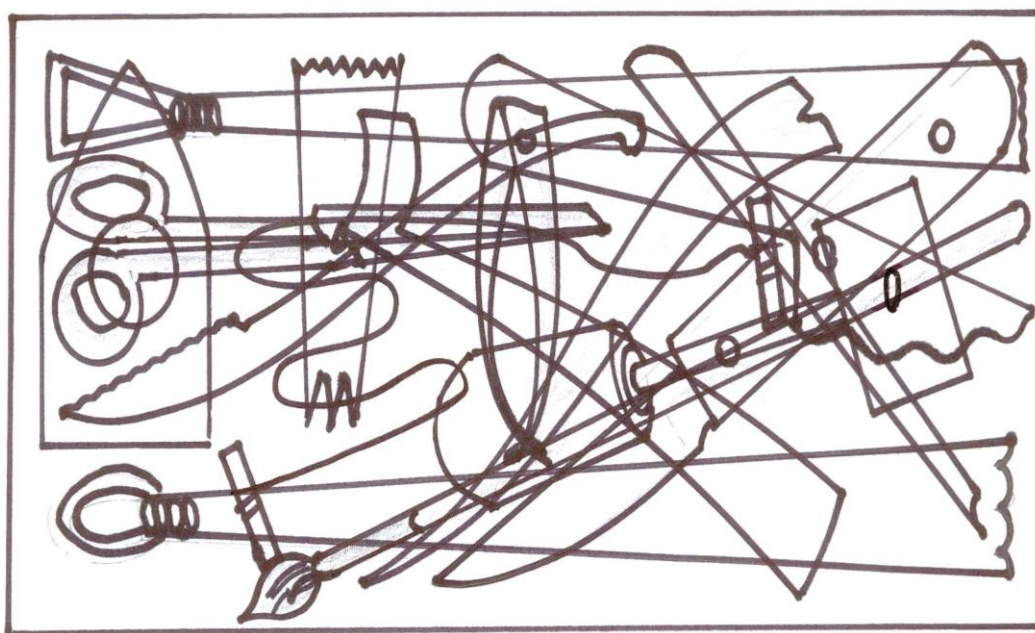

Теоретична частина

Питання №1. Основні види рельєфів

На уроці учні мають усвідомити наступні поняття:

Рельєф – один із видів скульптури, в якому об'ємне зображення розгорнуте на площині й частково виступає.

Стосовно площини тла розрізняють заглиблений та виступаючий рельєф. Виступаючий рельєф поділяють на низький – барельєф і високий – горельєф.

Барельєф – це вид площинної скульптури, в якому зображення виступає над площиною менш ніж на половину об'єму.

Горельєф – це вид площинної скульптури, в якому зображення виступає над площиною більш ніж на половину об'єму.

Контррельєф – це вид площинної скульптури, в якому зображення заглиблюється у площину.

Питання №2. Народне свято Андрія

Свято Андрія – це християнське свято, хоча обряд має дохристиянський характер: угадування майбутньої долі, заклинання, ритуальне кусання калети.

Ввечері на Андрія сходяться хлопці і дівчата до просторої хати – щоб було де розбігтися для кусання калети.

Калета – це великий корж із білого борошна. Печуть калету дівчата – всі разом, скільки б їх не було – хоч десять, двадцять кожна повинна взяти участь у готуванні калети. Місяць тісто всі по черзі починаючи від старшої дівки і кінчаючи дівчуром років десяти або й менше.

Тісто солодке з медом. Зверху оздоблюють калету сухими вишнями чи родзинками – «щоб гарна була». Печуть у печі і запікають так, щоб вгризти її було важко. Посередині дірка. В дірку всувають червону стрічку і підвішують калету до сволака посередині хати. Підвішують високо, щоб парубок міг дістати зубами калету тільки тоді, як добре підстрибне.

Крім того, один кінець стрічки довший і спущений донизу так, щоб можна було за нього смикнути, регулюючи висоту. Але не в усіх селах Слобожанщини пекли коржа із діркою всередині. Наприклад, на Сіверщині Сумщини пекли великого пряника без отвору всередині, а мотузку протягували через дірочку у верхній частині.

Біля калети стає вартовий – «пан Калетинський». Це повинен бути веселий, жартівливий парубок, душа вечора. Він бере в руки квач, вмочений у масну сажу, стає під калетою і запрошує гостя:

– Я, пан Калетинський, прошу пана Коцюбинського калету кусати!

Пан Коцюбинський (ним може бути кожний учасник гри) бере коцюбу поміж ноги, ніби сідає на коня, і їде калету кусати.

Під'їде до вартового і каже:

- Добрий вечір, пане Калетинський!
- Доброго здоров'я, пане Коцюбинський! Куди їдете?
- Їду калету кусати!
- А я буду по писку писати!
- А я вкушу!
- А я впишу!

Ця суперечка проходить з жартами і сміхом. Завдання пана Калетинського – розсмішити пана Коцюбинського. Існує правило, що Коцюбинський може кусати калету тільки тоді, коли він витримає всі жарти Калетинського і не посміхнеться.

Це не так легко, бо Калетинський сам сміється, розповідає веселі пригоди, може і співати, і танцювати – все, щоб тільки розсмішити гостя і, розуміється, все присутнє товариство. Всі сміються, один тільки гість стоїть з коцюбою в руках і намагається стримати сміх. Та, якщо йому і вдасться витримати всі жарти пана Калетинського, то і тоді він калети не вкусить, бо ж тільки він підстрибне, Калетинський смикає мотузок – і калета летить вгору.

Якщо ж Коцюбинський посміхнеться, то Калетинський його по обличчі квачем мазне, і він уже мусить іти геть: він програв своє право кусати калету. На його місце стає інший учасник гри, новий Коцюбинський, а Калетинський звичайно не міняється протягом усього вечора.

Кінчається тим, що калету здіймають зі сволака і ділять поміж учасниками гри. Дівчатам порції роздаються задурно, а хлопці платять гріш дівкам на стрічки за те, що калету місили. Вечерю готують дівчата, а хлопці купують горілку - «дівкам на могорич за те, що Калета була солодка».

Питання № 3. Оздоблення виробів (ангобування).

Наступне питання, що розглядається – оздоблення виробів.

Для того, щоб виріб урізноманітнити за кольором, його покривають ангобом. Цей же ангоб застосовується і для розпису виробів.

Ангоб – це кольорова сметаноподібна глиниста маса, яка наноситься на сирі вироби. Вироби повністю покривають ангобом для одержання бажаного кольору, для маскуванню неоднорідного за кольором матеріалу з глини і згладжування шорстких поверхонь.

Перед ангобуванням слід ретельно стежити, щоб на виробі не було пилу чи масних плям. Спершу вироби слід ретельно висушити. Підвищена вологість виробів призводить до їх розкисання. При цьому вироби повністю розвалюються.

Ангобування зовсім сухих виробів призводить до відлущування ангобів при наступних операціях –сушінні і випалюванні.

Ангобувати можна такими способами: обливання виробу, занурювання у ангоб, нанесення ангобу щіточкою, спринцівкою, пульверизатором.

Дуже рідкий ангоб лягає занадто тонким шаром і не дає бажаного кольору, вигоряє під час випалювання, а дуже густий призводить до нерівномірного покриття поверхні і може злущуватись.

Виготовляли ангоби з місцевих глин – побілу, червіньки, глейку. Побіл – це світло-сіра глина, яка залягає між шарами сірої гончарної глини на глибини 10-15м. З побілу виготовляли білий ангоб. Червінька – глина темно-червоного кольору, на перший погляд подібна до глею. Із червіньки виготовляють червоний ангоб. При змішуванні червоного ангобу з білим одержують жовтий ангоб. При домішуванні до червоного ангобу оксиду марганцю одержують чорну фарбу.

Щоб приготувати синій ангоб, до білого додають оксид кобальту. Для одержання зеленого кольору використовують оксид хрому та міді.

Для приготування ангобу в домашніх умовах глину клали в посудину і замочували гарячою водою. Після того, як вона добре розкисала, її декілька разів проціджували. Зберігаючи, стежили, щоб ангоби не пересихали. Перед використанням ангоб ретельно розмішують і проціджують крізь сито.

ІНСТРУКЦІЙНА КАРТА №8

Тема: «Виготовлення пряників»



ПОУРОЧНИЙ ПЛАН

Тема уроку: Українська народна іграшка з глини

Мета уроку: Ознайомити з історією глиняної іграшки, з її функціональними особливостями; вчити учнів способам формотворення та декорування іграшок, розвивати творчу уяву та художній смак, спостережливість та кмітливість, розуміння метафоричності мови традиційного мистецтва.

Обладнання та матеріали: колекція народних глиняних іграшок, інструкційні картки, глина та інструменти.

Міжпредметні зв'язки: історія України, образотворче мистецтво

Тип уроку: комбінований

Хід уроку

I. Організаційний момент

- перевірка наявності форми;
- перевірка інструментів та матеріалів

II. Повідомлення теми, мети, завдань уроку і мотивація навчальної діяльності учнів

III. Актуалізація опорних знань і вмінь учнів

Бесіда:

- Що називається рельєфом?
- Що називається барельєфом і горельєфом і контррельєфом?
- Що ви знаєте про свято Калети ?

IV. Вивчення нового матеріалу.

План

1. Історія глиняної іграшки
2. Способи формотворення іграшки та її декорування
3. Функціональні особливості глиняної іграшки
4. Практична робота «Виготовлення іграшки»

V. Первинне використання отриманих знань

Практична робота

1. Аналіз завдань практичної роботи: Ліплення іграшки способом відтягування
 - а) від заготовленої кульки відділити три частини
 - б) з основної маси відтягнути тулуб (голову, шию, ноги)
 - в) сформувати хвіст і приліпити гребінець
 - г) оздобити
2. Забезпечення необхідними матеріалами, інструментами, роздатковим матеріалом.
3. Т.Б. під час виконання завдань.
4. Самостійне виконання роботи за індивідуальними картками № 9, 10.

5. Контроль вчителя з метою виявлення недоліків у ході виконання практичного завдання.

6. Поточний інструктаж.

7. Аналіз недоліків роботи та шляхи їх усунення.

VI. Підведення підсумків заняття

Запитання до класу:

1. Що сьогодні нового ви дізналися на уроці?

2. Чому навчилися?

VII. Підведення підсумків заняття та виставлення оцінок у журнал

VIII. Домашнє завдання

1. Розфарбувати виріб.

2. Висушити виріб.

IX. Прибирання робочого місця

Теоретична частина

Питання №1. Істрія глиняної іграшки

Найдавнішими іграшками, знайденими на території України, є фігурки людей, тварин, посуду, овочів та фруктів V-IV ст. до н. е. підстави вважати ці предмети іграшками дає передовсім місце їхнього знаходження – могили дітей. Деякі іграшки були незграбні, що схиляє до припущень про виготовлення їх самими дітьми. Всі знайдені іграшки у могилах дітей були виготовлені з глини і зображали свійських та диких тварин.

Значна частина фігурок має порожнисту з вкладеними у неї кульками або отворами, які призначалися для створення звуку.

У похованих дівчаток виявлено глиняні ляльки з рухомо приєднаними руками й ногами. Поруч з ляльками був похований іграшковий посуд (гличик, миска, горщики). Також були знайдені іграшкові меблі (столики, крісельця).

Незважаючи на те, що іграшки були знайдені на території України, вони, очевидно, мають грецьке походження, оскільки у IV ст. до н. е. – III ст. н. е. Південну Україну заселяли колоністи з Греції. Найулюбленішою іграшкою греків та римлян була лялька. Відомо, що з настання повноліття діти дарували іграшки богам. У день свого весілля дівчата приносили їх Венері або Діані, хлопці – Гермесу.

Уявлення про особливості функціонування давньогрецьких та римських іграшок, у тому числі і на території України свідчить про використання їх в обрядах.

Таким чином іграшки виконували виховну роль, і мали магічне значення. Завдяки шуму звукові іграшки (свищики, тараккальця) охороняли своїх маленьких власників від злих сил. Через посередництво іграшок дітей залучали до обрядів. Врешті іграшки, як важлива й життєво необхідна річ, супроводжували дітей в потойбічний світ.

Після революції були створені майстерні по всій Україні, де виготовлялися глиняні іграшки. На Слобожанщині були осередки у Харківській області с. Клмарівка, Сумській обл., с. Глинські, Полтавській – Опішне. У твори народних

майстрів проникла символіка «нового ладу» – п'ятикутні зірки, серп і молот, червоноармійці, тачанки, колгоспники тощо. Народна глиняна іграшка по справжньому почала розвиватись на початку 1980 року. Поряд з традиційними типами й формами розвинулись сюжетні композиції. Вони відображають історичні теми та літературні твори. Сьогодні іграшку виготовляють відомі народні майстри: Анастасія Білик, Іван Демченко, Ганна Віденко, Олександра та Іван Порохівники.

Питання №2. Способи формотворення іграшки

Іграшки виготовляли технікою ліплення, виточування на гончарному крузі, відминання у формі та відтискування штампом.

Ліплення полягало у формуванні об'єму іграшки розтинанням, розкачуванням, витягуванням грудки глини в пальцях. При виліплюванні порожнистих фігурок тварин глину розкачували і вигляді плоского кружечка, подібного на млинець, коржик. Краї кружечка загинали й заліплювали на великому вказівному пальці так, щоб утворилась порожниста основа овальної або циліндричної форми. Великі іграшки складали з двох половинок, а потім поступово нашаровували глину. Щоб виготовити фігурку ляльки, спочатку виробляли порожнисту конусоподібну основу, повністю порожнисту з отворами у верхній і нижній частинах основу виліплювали руками або викручували на гончарному крузі. Потім доліплювали пустотілу голову, руки та елементи одягу, прикрас і сюжетні доповнення – фігурку дитини, птаха, кошик тощо. Риси обличчя здебільшого відзначали гострою дерев'яною паличкою та заціпали.

Тільки у Полтавській області обличчя відтискували гіпсовим штампом. Іграшки-свищики ліпили маленькими у формі птаха, коника, баранчика, собачки і отвір для свистіння найчастіше формували у хвостіку.

Іграшки-посуд виготовляли виточуванням на гончарному крузі. Фігурки тварин виготовляли способом відминання. Для цього застосовували гіпсові форми, які складалися з двох половинок. Кожну половинку тонким шаром глини і потім з'єднували до купи. Поширеним способом декорування поверхні глиняних іграшок, було риткування. Воно полягало у нанесення дерев'яною паличкою або металевим дротом заглибленого контурного орнаменту на сиру чи трохи підсушену поверхню іграшки. Орнамент складали тонкі лінії, які поєднували у геометричні фігури – кола, трикутники, ромби, які розташовували довільно або позначали ними очі, ніс, вуста, волосся тощо.

В оздобленні глиняних іграшок застосовували фактурні **наліпки**. Їх виконували витискуванням глини крізь розріджене полотно, – «глиняні нитки». Ними зображували гриву, хутро, пір'я – це посилювало художню виразність творів.

Часто перед випалюванням іграшки розмальовували кольоровими **ангобами**. Візерунки складалися із стилізованих листочків, квітів, гілочок. Поверхню мальованих іграшок обов'язково вкривали прозорою поливою. Часто іграшки покривали кольоровими поливами повністю або частково.

Отже, в оздобленні української народної іграшки застосовували поширені у гончарстві способи – ритування, лощіння, **намінний** декор, розпис та покриття поливою.

Питання №3. Функціональні особливості глиняної іграшки

Народна іграшка належить до унікальних явищ культури. Вона є предметом дитячої гри, засобом виховання та розвитку дитини, об'єктом творчості, реліктом культу, декоративною оздобою, сувеніром. Оригінальна, самобутня, вона прикрашає наш побут, вносить тепло і радість у життя наших дітей, формує їхні естетичні смаки – є витвором мистецтва.

Своєрідною формою іграшка розповідає про виробничо-господарську та святково-обрядову діяльність населення краю, який дитина згодом усвідомить як рідний. Серед найпоширеніших та найулюбленіших в Україні як у минулому так і нині є свистунці. Вважалося, що свист та інші шумові ефекти відганяють від дітей злих духів.

В українських казках нерідко фігурують чарівні музичні інструменти, в тому числі свистунці, які є предметами магічного зв'язку героїв з тваринами-помічниками. Функція таких іграшок, окрім охоронного свистіння, ще й пізнавально-виховна. Саме умовний, а не натуралістичний образ птаха вчить дитину розуміти метафоричну мову традиційного мистецтва, в узагальненому віднаходити риси конкретного, та розвиває її спостережливість та кмітливість.

Іграшка у вигляді ляльки, котра знаходиться в домі. Уособлює його дух, є Берегинею, що захищає, допомагає мешканцям, створює неповторну атмосферу житла.

Оздоблення виробів гладким декором

Всі виготовлені вироби потрібно підсушити 2-4 години на повітрі. Потім приготувати ангоби: до білого ангобу додати кольорових пігментів, добре розмішати. Розфарбувати можна пензликом. Кольорова глина підбирається за бажанням.

Питання №4. Практична робота «Виготовлення казкового птаха»

1. Заготовити овальну кульку.
2. Відділити 1/3 частини у вигляді циліндра
3. Сформувати тулуб (голову, шию, ноги)
4. Способом відтягування сформувати хвіст, верхню і нижню частини хвоста
5. Виконати декорування хвоста різними способами (тисненням, сплющуванням та наліпним декором)
6. Загладити виріб

Практична робота «Виготовлення порожнистої іграшки ведмедика»

1. Скачати овал та надіти його на палець або дерев'яний чопок.
2. Способом відтягування сформувати кінцівки лап.

3. Сформувати голову ведмедика як на малюнку.
4. Прищипнути вуха і ніс.
5. Вигладити виріб і заклеїти нижній отвір.
6. Способом тиснення стекою виконати шерсть та ворсу на тулубі ведмедика.

Практична робота «Ліплення барині» (*)

1. Скатати овальної форми кульку, посадити її на циліндричний чопок
2. Відтягнути пальцями голову, плечі та руки.
3. Розкачати рулик довжиною 15-20см. Діаметром – 5-7 мм.
4. Примазати рулик спідниці, утворивши пальто.
5. Оздобити обличчя та застібку на пальто
6. Обережно зняти виріб із заготовки.
7. Утворену порожнину не заклеювати!

Інструкційна картка № 9

Творча робота «Коник і вершник»

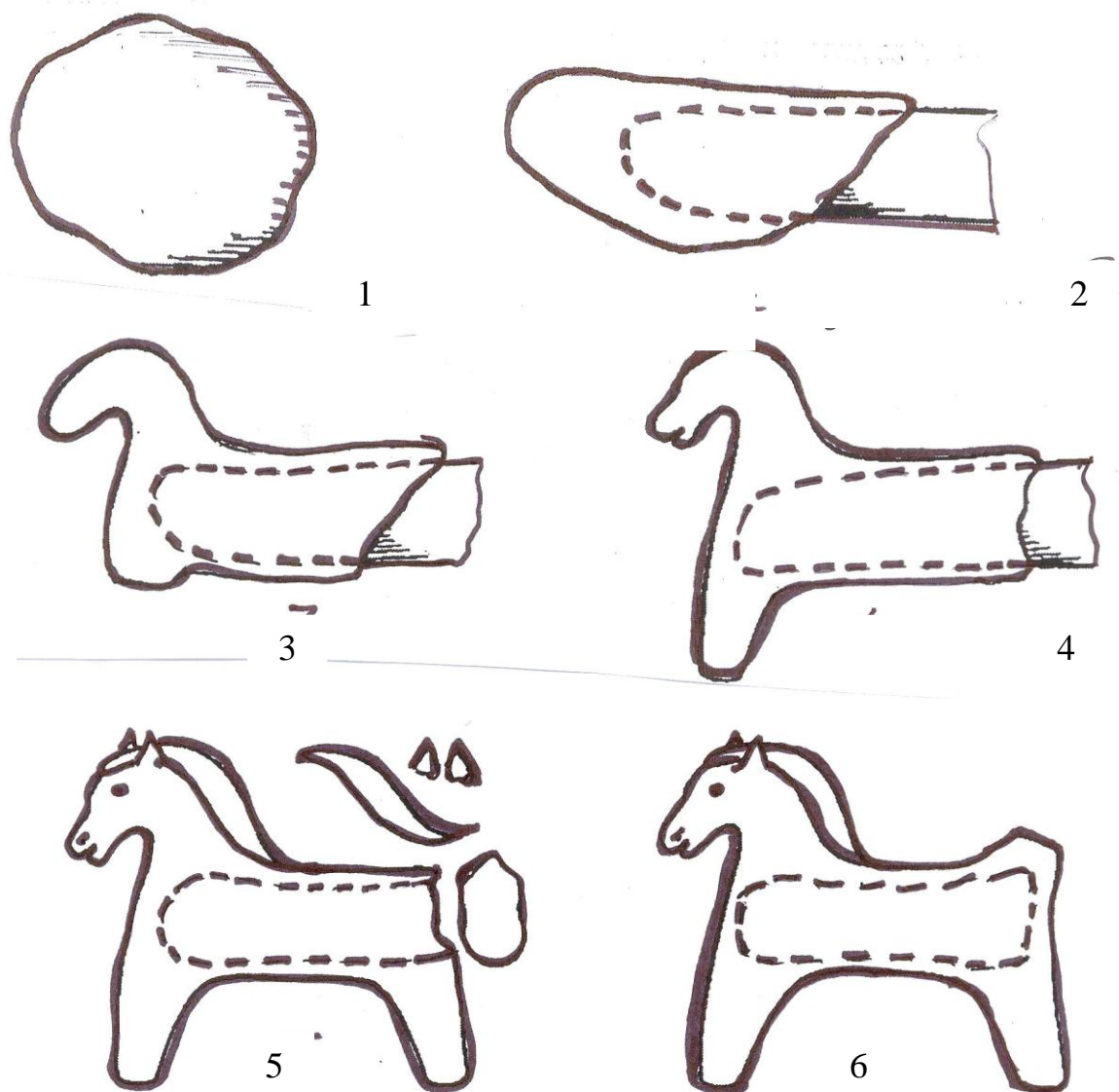

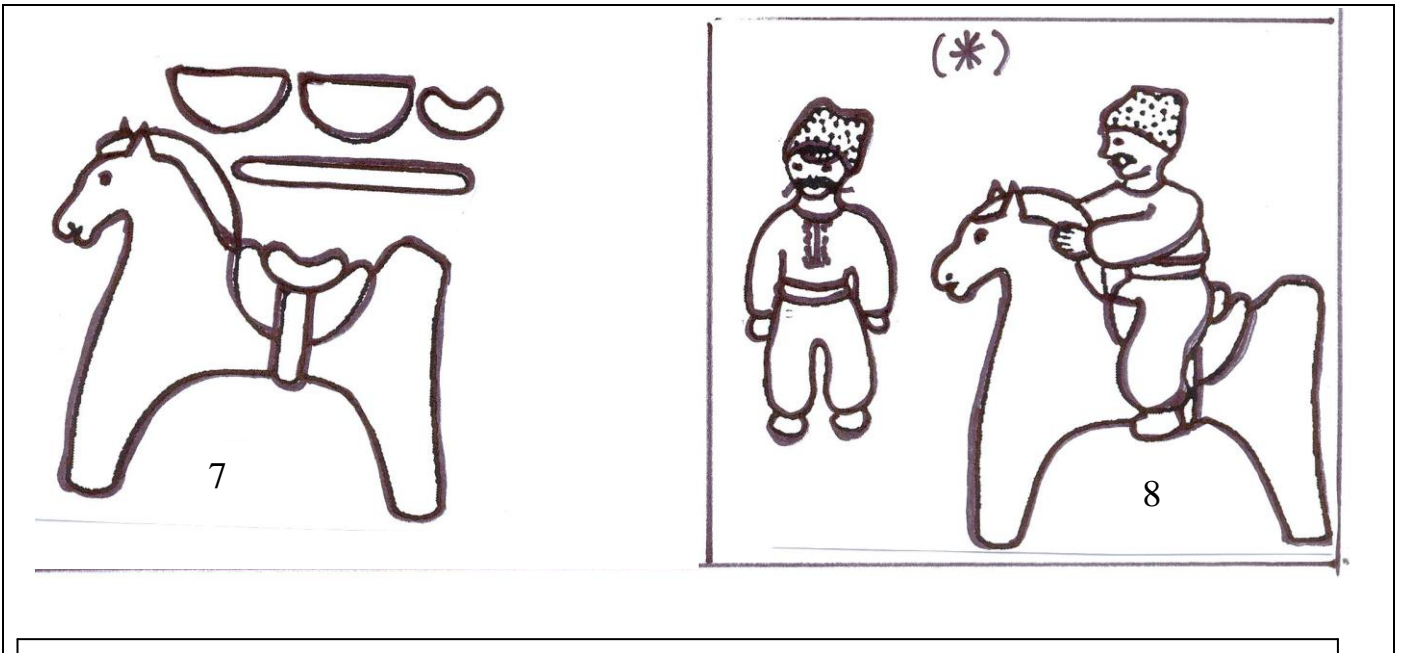

ІНСТРУКЦІЙНА КАРТА № 10

«Виготовлення порожнистих іграшок»

1. Виготовлення казкового птаха

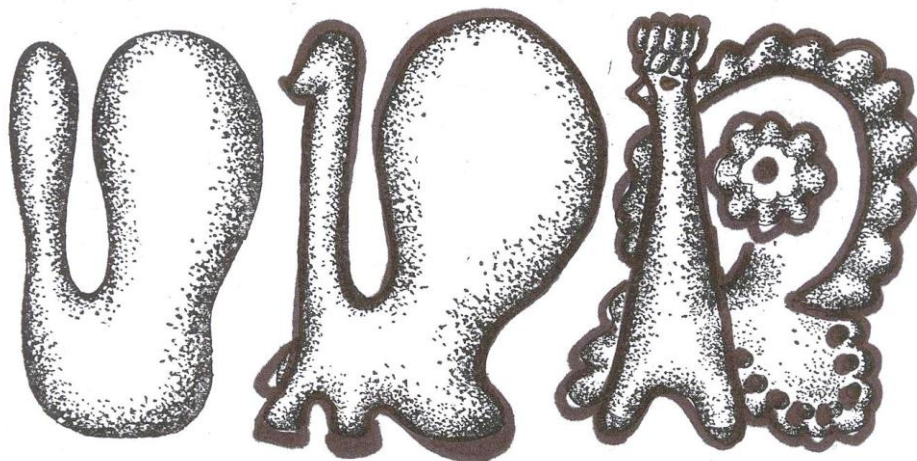

2. Виготовлення іграшки ведмедика

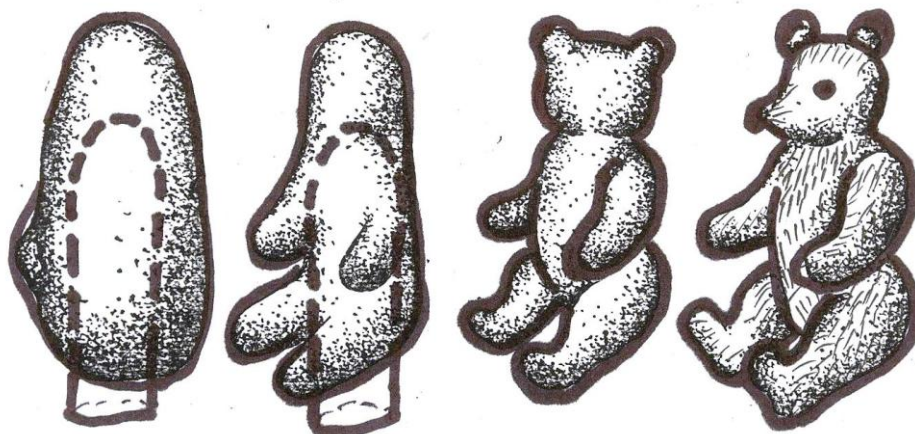

3. Ліплення барині (*)



Заняття № 6
урок 11, 12

ПОУРОЧНИЙ ПЛАН

Тема. Опішнянська іграшка та її художнє оздоблення

Мета. Ознайомити учнів з опішнянською іграшкою та художнім розписом іграшок; вчити прийомам ліплення порожнистих іграшок та їх оздобленню; зміцнювати бажання відроджувати традиції слобідського краю, заохочувати учнів до виготовлення народних іграшок та виховувати культуру праці.

Обладнання та матеріали. Інструкційні картки, глина, фарби. Стеки, керамічні іграшки, плакати з малюнками іграшок.

Міжпредметні зв'язки. Образотворче мистецтво, художня праця.

Профорієнтація. Ознайомити учнів із професією художник-кераміст.

Тип уроку. Комбінований.

Хід уроку

I. Організаційний момент

- перевірка наявності форми;
- перевірка інструментів та матеріалів

II. Актуалізація опорних знань учнів

Бесіда за питаннями:

1. Коли виникла українська іграшка?
2. З якого матеріалу були перші іграшки?
3. На які підгрупи поділялись іграшки?
4. Чому іграшка із глини повинна бути порожнистою?

III. Повідомлення теми, мети, завдань уроку

IV. Вивчення нового матеріалу

План

1. Знайомство з опішнянською іграшкою.
2. Оздоблення іграшки розписом.
3. Випалювання іграшок.

Практична робота «Техніка виготовлення найпростіших свистунців та іграшок»

V. Первинне використання отриманих знань

Практична робота «Формування іграшок «Поросятко», «Козлик», «Півник», «Жінка з куркою»»

1. Аналіз завдань практичної роботи: а) формування порожнини у грудці; б) витягування деталей тулуба; в) примазування дрібних елементів до тулубу; г) закривання глиною порожнини у іграшки; д) згладжування поверхні іграшки; е) декорування іграшки тисненням; є) розпис ангобом.

2. Забезпечення необхідними матеріалами, інструментами, роздатковим матеріалом.

3. ТБ під час виконання завдань
4. Самостійне виконання роботи за індивідуальними картками.
5. Контроль вчителя з метою виявлення недоліків у ході виконання практичного завдання.
6. Поточний інструктаж.
7. Аналіз недоліків роботи та шляхи їх усунення.

VI. Підведення підсумків заняття

Запитання до класу:

3. Що сьогодні нового дізналися на уроці?
4. Чому навчилися?

VII. Мотивація оцінок за урок та виставлення оцінок в журнал

VIII. Домашнє завдання

1. Опрацювати тему у зошиті
2. Намалювати кольоровий ескіз орнаменту (стрічкового та розеткового).

VIII. Прибирання робочого місця

Теоретична частина

Питання № 1. Знайомство із опішнянською іграшкою

Серед різноманітних виробів українських народних майстрів особливо поширеною є іграшка. Оригінальна, самобутня, вона прикрашає наш побут, вносить тепло і радість у життя наших дітей, формує їхні естетичні смаки і є витвором мистецтва.

Опішнянська кераміка і донині в уяві викликає куманці, тикви, вази, глечики. Саме мальованим посудом славилася Опішня протягом тривалого часу. І саме завдяки йому залишається символом усієї української народної кераміки.

Невід'ємною частиною опішнянської кераміки була і залишається дитяча іграшка у вигляді лаконічних скульптурних зображень звірів.

В Опішні досить поширені скульптурки людей: вершника, сватів, кума, козака.

Серед іграшок, які виробляли народні майстри, найпоширенішими та найулюбленішими в Україні, як у минулому, так і нині, є свистунці (свистуни). Вважалося, що свист та інші шумові ефекти відганяють від дітей злих духів.

В українських казках нерідко фігурують чарівні музичні інструменти, у тому числі й свистунці, які є предметами магічного зв'язку героїв з тваринами – помічниками.

В українській народній скульптурній іграшці значне місце посідала анімалістична тематика. Скільки тут різноманітних тварин і птахів – коників, баранців, козенят, корів, півників, курочок, качечок та іншої живності.

Серед них іноді є дикі звірі – лев, ведмідь, вовк, лисиця. Виліплені з глини, ці звірі лагідні, веселі, добрі.

Анімалістичним фігуркам притаманний перехід задніх лапок і хвостика у мундштук свистунця. Такі анімалістичні іграшки, зроблені з глини, були, здебільшого, свистунцями. Конструкція їх дуже проста: це порожнистий циліндричний корпус, до якого доліплюється голова на короткій чи довгій шиї, ноги, хвіст і мундштук. Тварину розпізнавали за формою голови.

Багато дитячих іграшок зробили за своє життя опішнянські майстри Олександра Селюченко, Гаврило і Микола Пошивайли, Настя Білик-Пошивайло, Марія Дугельна, Василь Омельченко, Галина Діденко, Галина Грипич, Олександра Порохівник, Галина Чуйко, Галина Перепелиця.



Рис. 4. Коник, лев, олень, баранчик, козлик. 1950-1970рр. Опішня.
(Глина, ангоб, полива, ліплення)



Рис. 5. Зайчик. Свистунець. (Діденко Галина, 1989 р.)
(Глина, ангоб, полива, ліплення)

Козлик, «баринька». Свистунець (Діденко Галина, 1989 р.)
(Глина, ангоб, полива, ліплення)



Рис. 6. Півник. Свистунець. (Омельченко Людмила, 2005 р.)
(Глина, ангоб, ліплення)



Рис.7. Півник. Свистунець. (Кальна Оксана, 1993 р.)
(Глина, ангоб, полива, ліплення)

Півник. Свистунець. (Діденко Галина, 1989 р.)
(Глина, ангоб, полива, ліплення)



Рис. 8. Коник. Свистунець. (Омельченко Людмила, 2005 р.)
(Глина, ангоб, ліплення)



Рис.9. Коник. Свистунець. (Діденко Галина, 1989 р.)
(Глина, ангоб, полива, ліплення)

Глечичок. Монетка. (Омельченко Людмила, 2003 р.)
(Глина, ангоб, полива, ліплення)

Питання № 2. Оздоблення іграшок розписом.

У другій половині XIX – на початку XX ст. розмальована рослинним орнаментом кераміка прославила Опішню далеко за межами Полтавщини. Індивідуальний почерк, тонке відчуття майстром матеріалу, оригінальність і неповторність, все це було притаманне розмальованому посуду та іграшках.

Основи для складання нового художнього напрямку були закладені опішнянською земською зразковою гончарною майстернею та її вихованцями. Великий вплив на його становлення справили українські художники Опанас Сластіон, Микола Самокиш, Сергій Васильківський.

Новий спосіб розписування виробів полягав у тому, що замість ріжка почали застосовувати гумову медичну грушу – спринцівку. У спринцівку вставляється наконечник – накісток. Накісток – це маленька трубочка з гусячого чи курячого пера, а останніми роками – з соломки жита або трави, яка вставляється в ріжок чи спринцівку; крізь неї витікає фарба під час розпису глиняних виробів; від її діаметра залежить товщина орнаментальних ліній.

Користуючись спринцівкою можна змінювати товщину ліній, а також у будь-який момент зупинити надходження фарби і обміркувати подальший хід ліній.

Перед тим, як у спринцівку наберуть фарбу, з неї випускають повітря. При розписуванні стежать, щоб спринцівка була повна фарби, бо повітря всередині груші призведе до розбризкування фарби по виробу. Важливо, щоб ангоб був проціджений і мав однорідну консистенцію. Для того щоб ангоби не змішувались, для кожної фарби потрібна окрема спринцівка.

Після підсихання ангобу робили розпис виробів. Так як фігурки звірів, птахів, риб невеликі за розміром, то, головним чином, використовувались такі елементи розпису, як дрібні квіти, виноград, листочки, кривульки, крапочки, «лапки». Використовуючи ці елементи у різних композиціях, досягали різноманітності орнаментів.

Фляндрівка – стародавня техніка розпису ангобами, яка широко застосовується і нині. Виріб встановлюють на турнетку, спринцівкою накладають смужки із ангобів різного кольору, які торкаються одна одної. Далі прокручують турнетку, одночасно розсікають всі смужки паличкою з дротинкою на кінці або голкою, роблячи ряд вертикальних рухів, які ритмічно чергуються. Кінчик голки зсовує в'язку ангобну масу і вздовж кола виробу утворюються симетричні зигзагоподібні волокнисті лінії.

Контурний орнамент виконується в такій послідовності. На турнетку ставиться виріб, на ньому роблять паски. Паском називається кольорова смужка, яка відмічає ту площину, на якій буде орнамент. Вгорі на виробі виконували зигзагоподібну лінію-кривульку. Того ж кольору кривульку робили і внизу між прямими лініями.

Спершу малюються основні елементи – переважно квіти. Потім менші, допоміжні – виноград, дрібні квіти, листя і, наприкінці, - дрібні допоміжні елементи орнаменту: ягідки, дрібні листочки, різні «лапки» і цяточки. Так просто народжуються надзвичайно привабливі й мальовничі орнаменти, які протягом останніх ста років довершують форму опішнянських керамічних виробів.



Рис. 10. Фляндрівка (глина)

Зразки орнаментів для розпису іграшки

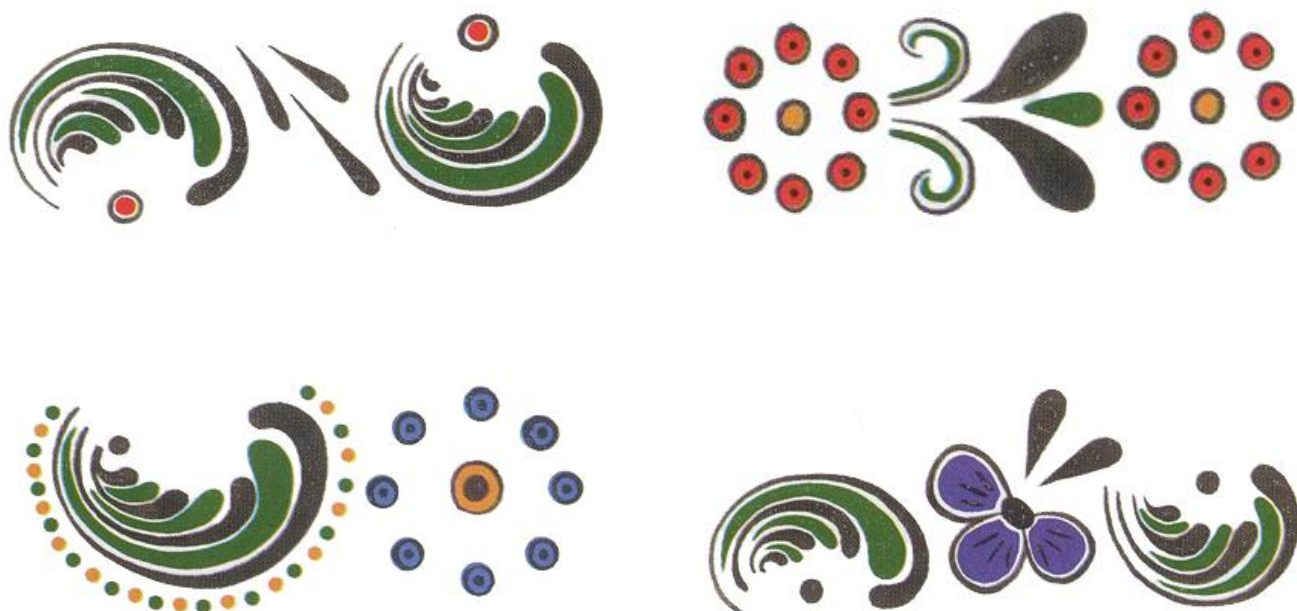



Зразки рослинних орнаментів

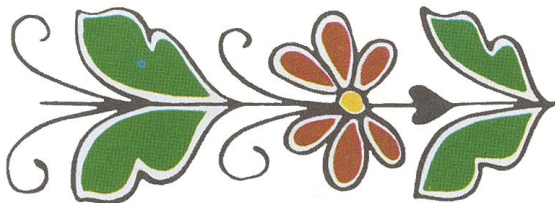
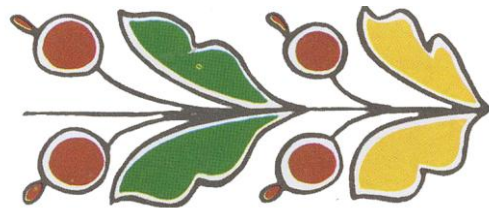
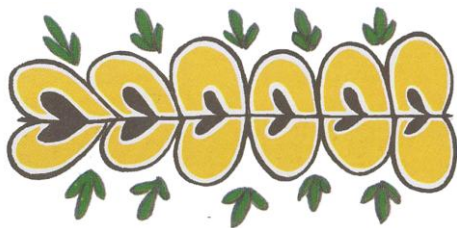

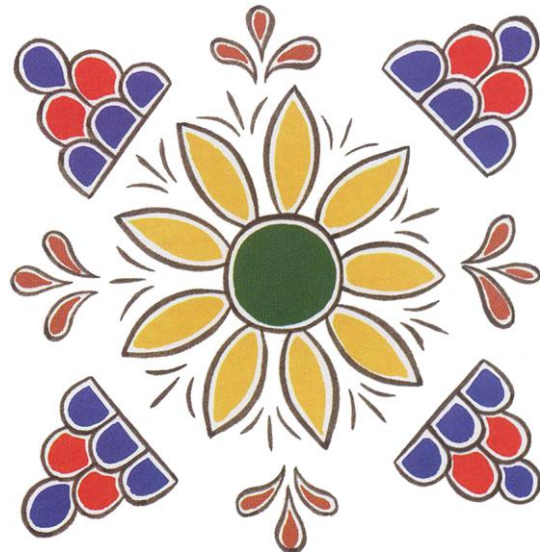
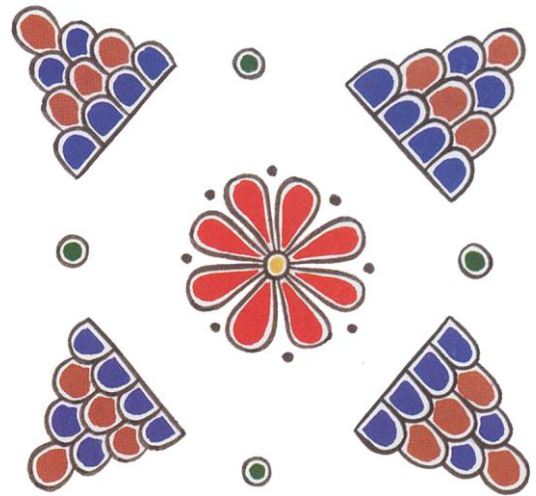

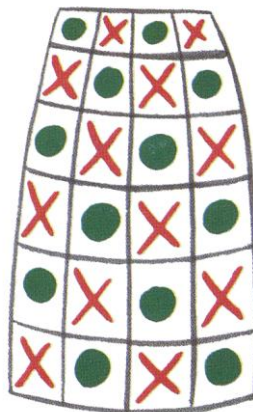
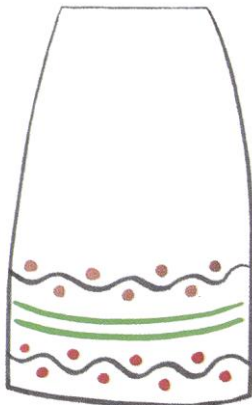
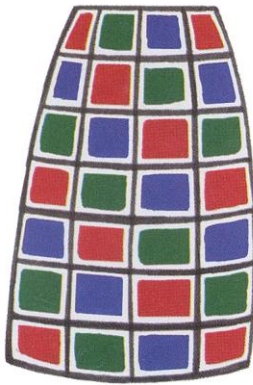
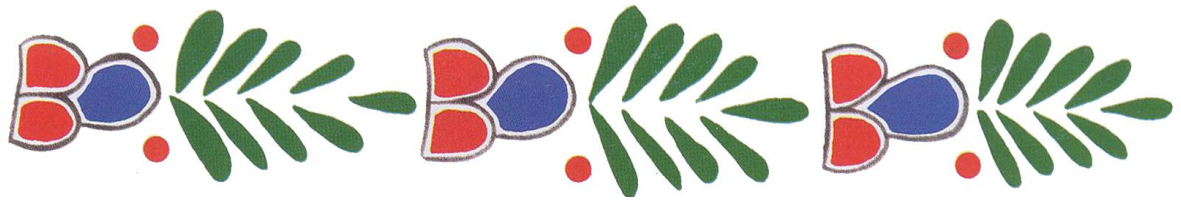



Зразки орнаментів декорування жіночого одягу

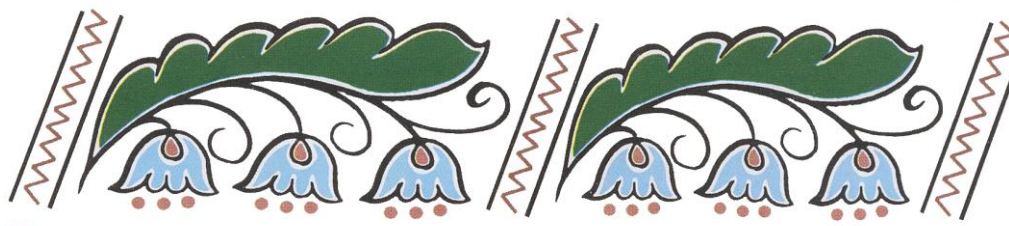
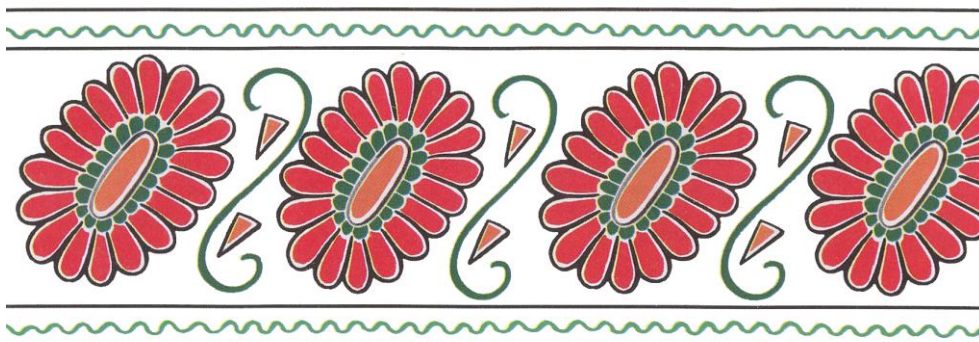

Оздоблення центральної частини посуду



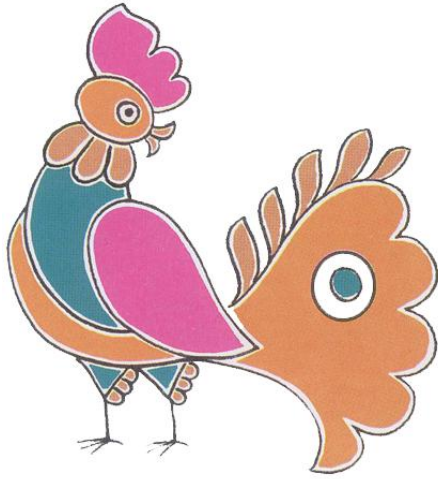

Стрічкові орнаменти (Полтавський орнамент)



Питання № 3. Випалювання іграшок

Перед випалюванням іграшку треба висушити. Сформовану розписану іграшку виставляють на рівні дощечки і сушать у сухих приміщеннях без протягів. Висушування іграшки відбувається від 10 до 20 днів (в залежності від товщини глиняної стінки).

Для того, щоб надати глиняним виробам міцності каменя, їх необхідно випалити. При нагріванні з глиняної маси в першу чергу випаровується залишена після сушіння вода, зв'язана з частинками глини фізичними силами. Потім (при 300-400 С) обвуглюються і горять органічні домішки, а у подальшому, при підвищенні температури, розкладаються вуглекислі з'єднання – карбонати, які майже завжди присутні в глині або в штучно створеній глиняній масі. При температурі 500-600 С і вище виділяється вода, зв'язана з глиною хімічними силами, черепок частково спікається, наближаючись до кам'яноподібного стану.

У міру підвищення температури дозрівання черепка, яка для різних мас неоднакова (для гончарних близько 1000-1050 С), у ньому виникає певна кількість склоподібних новоутворень, за своєю дією подібних до клею або цементу: при охолодженні вони з'єднують частинки маси в одне ціле, надаючи міцності виробам. У результаті випалення вироби додатково змінюються в розмірах.

Після випалювання глина стає жовто-рожевого кольору, при постукуванні дерев'яною паличкою вона дзвенить.

Опішнянську кераміку в наш час випалюють у тунельних печах при температурі для першого випалювання 800-850 С.

Випалювання виробів у печах дає змогу робити їх полив'яними. Поливу використовують безсвинцеву, прозору. При обливанні стежать, щоб у дірочки виробів не потрапляла полива, бо в процесі випалювання вона розплавиться і

іграшка не свистітиме. Після випалювання свистунці необхідно продмухати – при цьому іграшка очищається від пилу, а також перевіряється якість свисту.

Інструкційна карта № 11

Тема «Опішнянська іграшка»

Практична робота «Виготовлення півника-свистунця»

Послідовність операцій:

1. Кульку глини вдавлюють вказівним пальцем і формують «чашечку», яка заліплюється у вареничок.
2. З одного краю, де буде голова, витягуємо шию і формуємо в голову. Для гребня додається кулька глини.
3. Очі та сережки роблять з дрібних шматочків глини.
4. Другий кінець «вареника» перетворюють у мундштук-свисток.
5. Ліпимо підставку для півника, яка називається «копитце». На низ тулубця примазується кулька глини напівкругла, вигнута знизу.
6. Для проколювання отвору для видалення звуку використовують спеціальну стеку. Ззаду крізь мундштук-хвостик роблять основну дірочку для свистіння і додаткову прорізь під хвостиком. Відразу перевіряють свист.

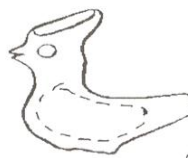
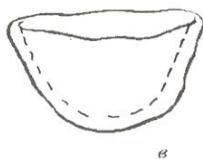
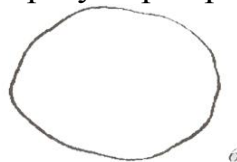

Інструкційна карта № 12
Тема «Опішнянська іграшка»

Практична робота «Ліплення іграшки «Поросятко»

На відміну від іграшок-свистунців, у яких мундштуком служить хвостик скульптурки, іграшка-свистунець «поросятко» формується так, що мундштуком є носик.

На паличці закручують глину (а) і заліплюють глиною задню частину скульптурки. Ліплять задні ноги, хвіст (б). потім формують передні ноги і вуха (г). Після цього виймають паличку і ліплять мордочку скульптурки. Проколюють стекою очі, ніздрі і в тому місці, де має бути рот, роблять мундштук свистунця (д).

При формуванні тулуба його роблять товщим, ніж в інших іграшках. Орнамент виконується типовий.



а

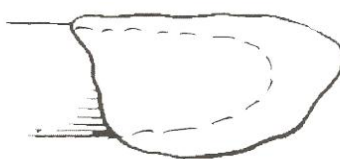

б

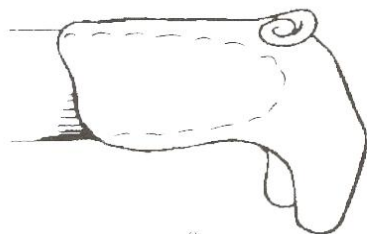

в

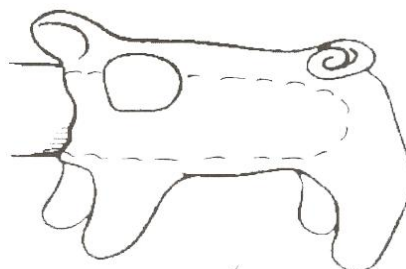

г

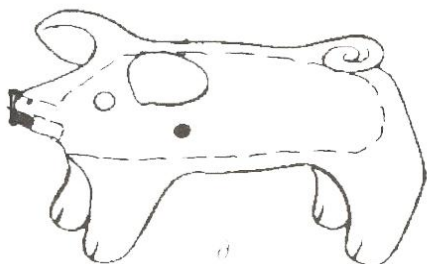

д

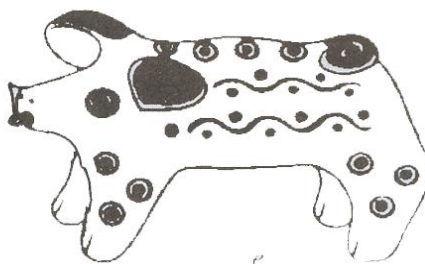

е

Інструкційна карта № 13

Тема «Опішнянська іграшка»

Практична робота «Ліплення іграшки «Козлик»

Послідовність операцій:

1. Беремо шматочок глини і обліплюємо палець.
2. З кінцівки формуємо голову, з окремих шматочків ліпимо роги.
3. Передні ноги також ліпимо з руликів, примажуючи їх до тулуба.
4. Виймаючи циліндричну паличку із тулуба коника, закривають глиною другий край тулубця, формуючи на місці хвостика, мундштук свистунця.
5. Проколюємо стекою отвір в мундштуці і перевіряємо свист.



а

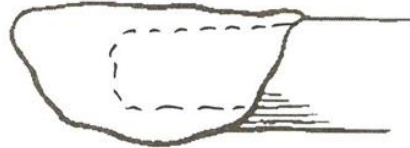

б

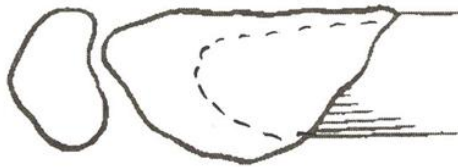

в

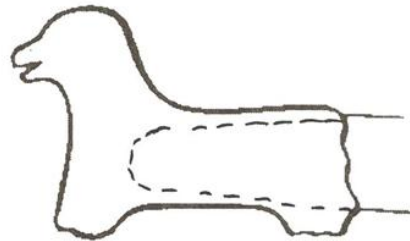

г

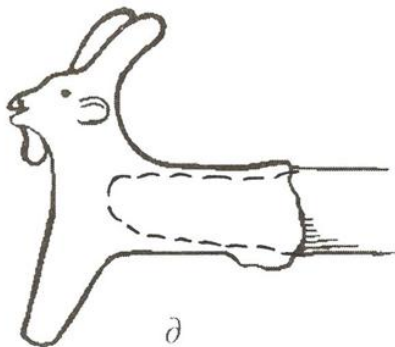

д

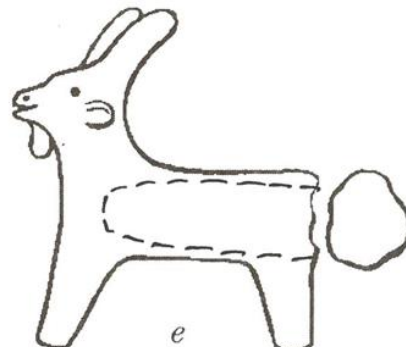

е



є



ж

Інструкційна карта № 14

Тема «Опішнянська іграшка»

Практична робота «Виготовлення жінки з куркою»

1. Шматок глини скачується в кульку, яка розплющується і згортається як вареник. Один край залишається не зліплений (а), а до другого додають шматок глини, з якого витягується тулуб (б).

2. Шматочки глини приліплюють у місцях, де будуть руки, потім формують груди, витягують з глини шию.

3. Після того, як з доданого шматка глини сформували круглу без деталей голову (в), одним рухом великого пальця формують підборіддя.

4. Потім з маленької грудочки глини, яку тримають між великим і вказівним пальцями, рухом знизу вгору роблять ніс. Натисканням пальця формують надбрівні дуги і місце для очей. Брови можна наліпити з тонких шматочків глини. Очі роблять із дрібних кульок глини, а іноді проколюють гострою стекою. Вуха формують з дугоподібних валиків глини. Волосся робиться з двох плескатих шматочків глини, які лягають на голові як зачіска з проділом (г)..

5. У дівчат на голові виліплюють вінок з квітів (д) або колосків.

6. З трьох або двох тоненьких качалочок глини виліплюють коси. До вінка прикріплюють кілька смужок глини, які після розфарбовування стануть стрічками.

7. Молодицям формують зачіску у вигляді викладених на голові кіс чи пов'язують хусткою.

8. До тих шматків глини, які вже були прикріплені в місцях, де мають бути руки, додають глину і швидкими плавними рухами великого пальця надають їм форми рук.

9. Залежно від того, що буде в руках, по-різному їх і складають. Кірка чи півень, немовля у сповитку, букет квітів, сніп жита, поросся чи баранчик, рушник з хлібом і сіллю – основні предмети, які тримають жінки.

10. Фартух наліплюють у вигляді тонкого шматка глини. На талії роблять пояс, знову використовуючи скатану валиком глину.

11. Приступають до вигладжування скульптурки. Роблять це дуже швидко, і глина не встигає пересихати у руках. Тому не забувайте прикривати глину або скульптурку плівкою чи вологою тканиною.

Усі, хто починає ліпити, поспішають ретельно загладити всі деталі у ході роботи, а цього робити якраз і не слід. У місцях, де деталі прикріплюють, має бути шорстка поверхня, інакше скульптурка розвалиться або потріскається в процесі сушіння чи першого випалювання.

Інструкційна картка № 15
Послідовність формування скульптурки «Жінка з куркою»

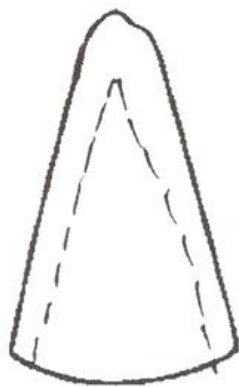

a

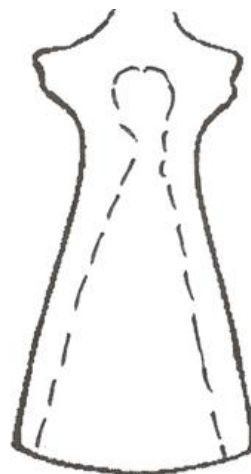

б



в

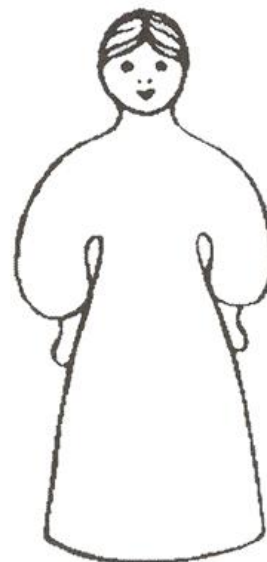

г



д



е

Інструкційна карта Тема уроку «Формування виробів на конічній болванці»

Послідовність виготовлення виробу

1. Підготувати кульку глини для роботи.
2. Розкатати її у пласт між двох вологих тканин, які мають текстуру
3. Виконати розкрій пласта за шаблонами
4. Змастити болванку жиром
5. Обгорнути боки конуса пластом
6. Місце з'єднання стінки змазати рідкою глиною
7. Шов добре прижати та затерти вологою ганчіркою, а потім притиснути текстурною тканиною
8. Аналогічно приєднати денце до бічної сторони
9. По лінії стику бокової поверхні з донцем виконати наліпний декор
10. Накатати тоненьких руликів
11. В місцях прикріплення руликів до бічної стінки виконати сітчасті надсічки та змазати їх рідкою глиною
12. Притискайте рулики вологою ганчіркою, затріть місце з'єднання руликів стекою
13. Виконайте наліпний декор як на малюнку

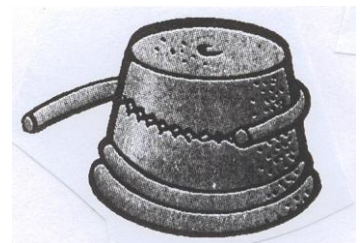
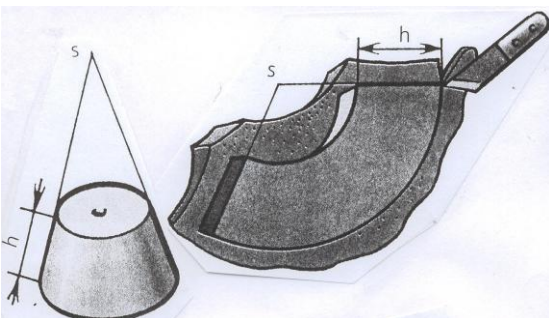
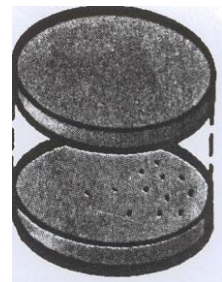
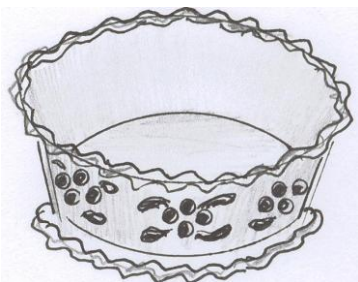

Інструкційна карта № 17

Тема уроку «Формування виробів на конічній болванці»

Послідовність виготовлення виробу

1. Підготувати кульку глини для роботи.
2. Розкатати її у пласт між двох вологих тканин, які мають текстуру
3. Виконати розкрій пласта за шаблонами
4. Змастити болванку жиром
5. Обгорнути боки конуса пластом
6. Місце з'єднання стінки змазати рідкою глиною
7. Шов добре прижати та затерти вологою ганчіркою, а потім притиснути текстурною тканиною
8. Аналогічно приєднати денце до бічної сторони
9. По лінії стику бокової поверхні з донцем виконати наліпний декор
10. Накатати тоненьких руликів
11. В місцях прикріплення руликів до бічної стінки виконати сітчасті надсічки та змазати їх рідкою глиною
12. Притискайте рулики вологою ганчіркою, затріть місце з'єднання руликів стекою
13. Виконайте наліпний декор як на малюнку

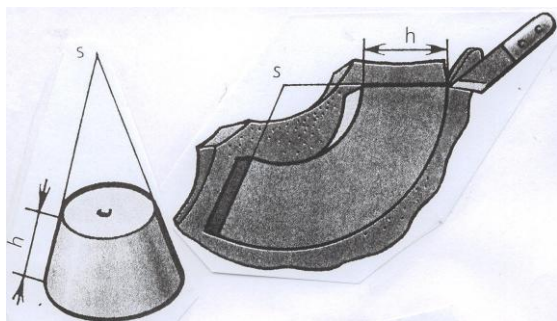
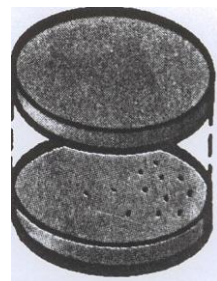
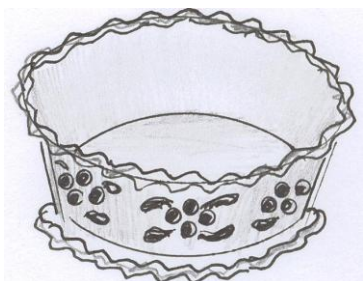

Інструкційна карта № 18

Тема уроку «Формування виробів на пірамідальній болванці»

Послідовність виготовлення виробу

1. Підготувати кульку глини для роботи.
2. Розкатати її у пласт між двох вологих тканин, які мають текстуру
3. Виконати розкрій пласта за шаблонами
4. Змастити болванку жиром
5. Обгорнути боки піраміди пластом
6. Місце з'єднання стінки змазати рідкою глиною
7. Шов добре прижати та затерти вологою ганчіркою, а потім притиснути текстурною тканиною
8. Аналогічно приєднати денце до бічної сторони
9. В центрі донця зробити отвір для проникнення повітря, щоб легко видалити піраміду
10. Вирівняйте край виробу та обережно вийміть болванку
11. Частково висушіть виріб
12. Виконайте декоративний розпис ангобами згідно з ескізами
13. При виконанні декору способом тиснення необхідно спочатку зробити декор, а потім видалити болванку піраміди

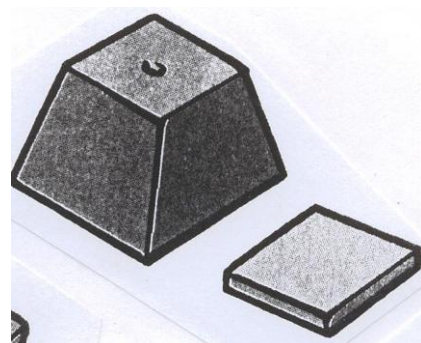
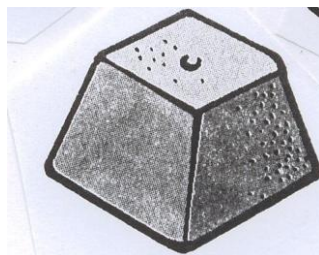
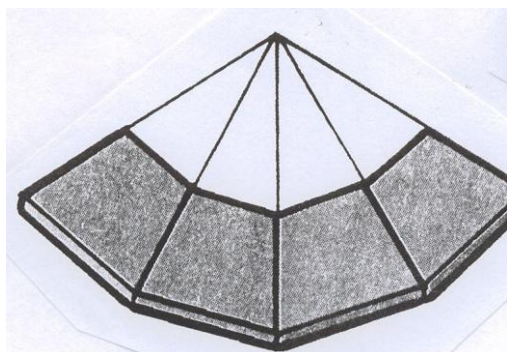
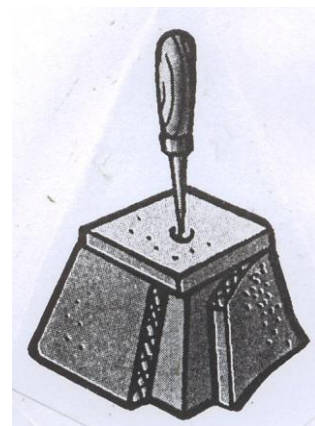
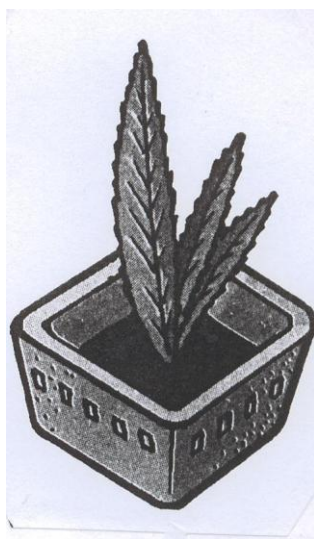
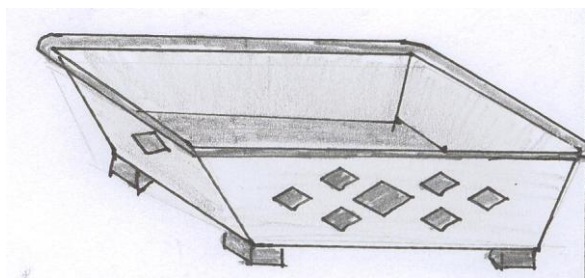

Інструкційна карта № 19

Тема уроку «Формування виробів на циліндричній болванці»

Послідовність виготовлення виробу

1. Підготувати кульку глини для роботи.
2. Розкатати її у пласт між двох вологих тканин, які мають текстуру
3. Виконати розкрій пласта за шаблонами
4. Обгорнути болванку поліетилену
5. У викроєному донці зробити отвір для проникнення повітря при видаленні болванки
6. Обгорнути болванку пластом, зрізавши зайву глину
7. В місцях з'єднання стінки з донцем зробіть сітчасті надсічки та ці місця змажте рідкою глиною і добре притисніть
8. Вирівняйте верхній край виробу та обережно вийміть болванку
9. Частково висушіть виріб
10. Виконайте декор наліпний або тиснення

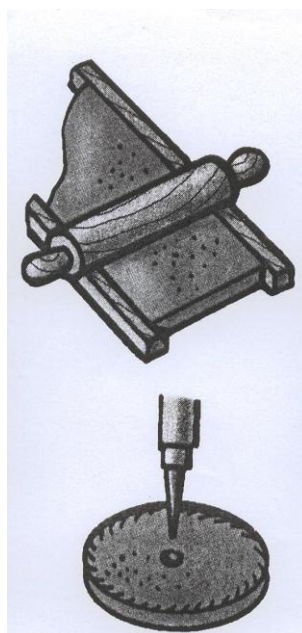
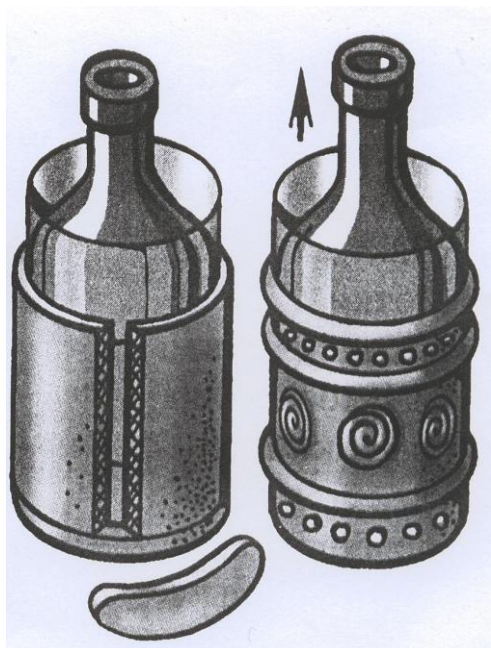

Інструкційна карта № 20
Народні назви частин глиняних виробів

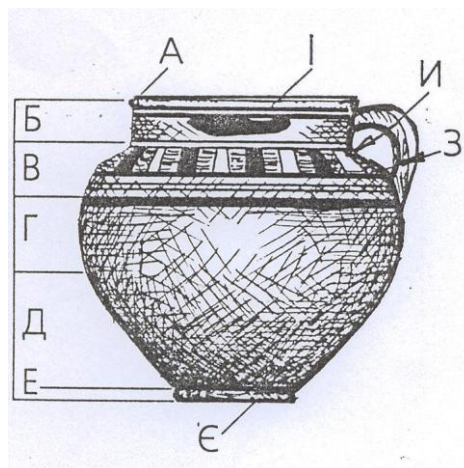

- А ВІНЦЯ, БЕРЕГ**
верхні краї глиняного посуду
- Б ГОРЛО, ГОРЛОВИНА, ШИЯ, ШИЙКА**
Верхня завужена частина глечиків
- В ВАЛОК, ПЛЕЧІ**
випуклий поясок під вершиною горла
- Г ПУЗЦЕ, ПУЗО**
найбільша точка випуклості гончарного посуду
- Д БОКИ**
основа, зовнішня частина глиняного посуду від найбільшої випуклості до денця
- Е ДЕНЦЕ, ДНО**

- нижня частина гончарного виробу
- З ВУХО, ВУШКО**
дугоподібна ручка глиняного посуду
- И ЗАЛОМИНИ, РУБЕЦЬ, РУБЧИК**
лінія, що відмежовує шию глечика від випуклості («пелюстки»)
- Є УТОР, ВТОР**
незначний зовнішній виступ на донцеві глиняного посуду
- Ж ПУП**
невеликий конусоподібний виступ (пузирчик) посередині внутрішнього боку денця
- І КРАЇ**
вершечок вінця посуду

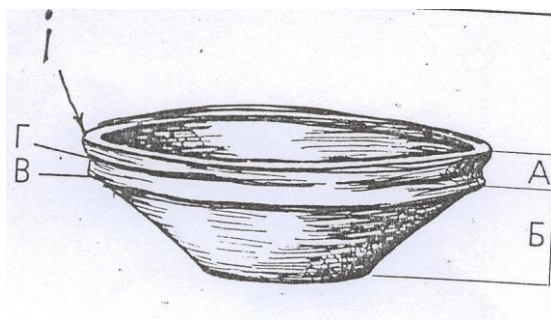

- А КРАЙОВИЙ РУБЧИК**
незначне потовщення на вершечку вінця посуду
- Г РИСКА**
різкий злам у місці між крисами і боками
- Б ОББОЧИНИ**
зовнішня частина миски від крис до денця
- В ПЛЕЧІ, ПЕЛЮСТКА**
зовнішня верхня частина глиняного посуду від вінця до найбільшої випуклості («пука»)

СЛОВНИК ОСНОВНИХ ВИДІВ ГОНЧАРНИХ ВИРОБІВ



БАБУШНИК

Посудина циліндричної форми, подібна ринки; в ній випікали хліб



БАКЛАГА,

Тиквоподібна посудина, плескувата з боків; у ній носили воду в поле, брали з собою в дорогу

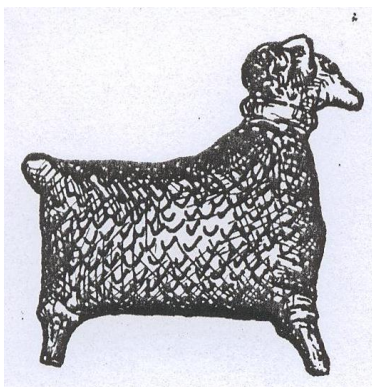

БАРАН

Ритуальний зооморфний посуд; виготовлявся у вигляді пустотілої скульптури барана; слугував для утримання й розливання міцних напоїв та вина

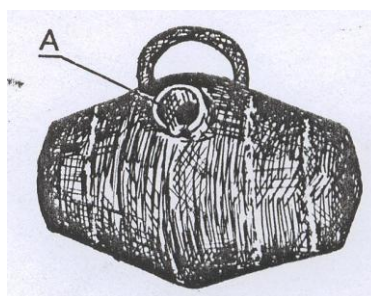

БАРИЛО

Посудина циліндричної форми, опукла посередині, з отвором на «пукові» і однією чи двома ручками біля нього; в польових умовах у ній тримали воду



БАРИНЯ, БАРИШНЯ

Глиняна скульптурка у вигляді жінки в капелюсі, яка тримає під рукою або в кошику курку, з дитиною на руках тощо

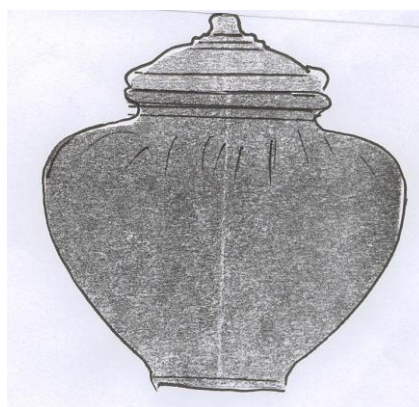

БОРЩІВНИК

Горщик середньої величини для приготування рідкої страви на одну сім'ю



БУКЕТНИК, БУКЕТНИЧОК, СНОПІК

Маленька вазочка для тримання квітів

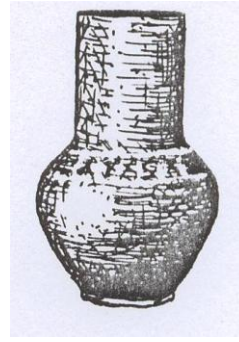

ГЛАДУЩИК

Глечик без ручки (вушка); використовувався для тримання молока, води

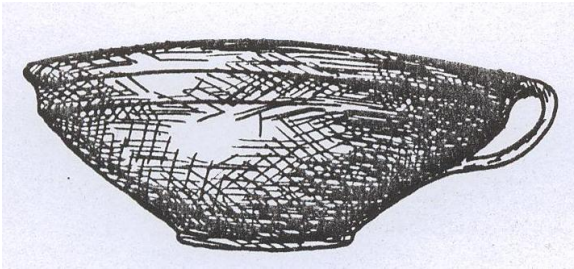

ГУСЯТНИЦЯ

Велика ринка для запікання в печі птиці

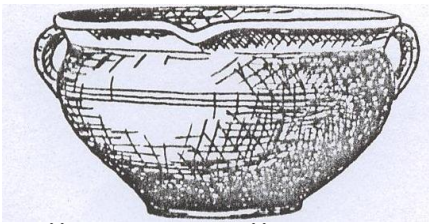

ДІЙНИЦЯ, ДІЙНИЧКА

Ринка для доїння корів, кіз

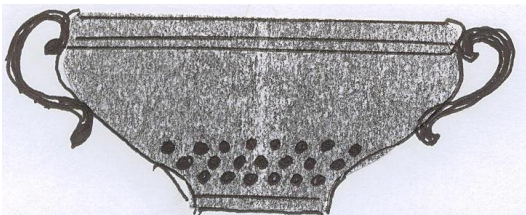

ДРУШЛЯК

Посудина у вигляді миски з вушком і багатьма наскрізними отворами на денці; використовувалась для протирання відварених овочів, проціджування рідини тощо



ГЛІЧИК МОЛОШНИК

Висока посудина з вушком (без вушка); використовувався для тримання молочних продуктів (молока, сметани тощо)

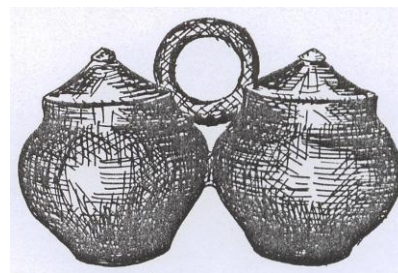

ДВІЙНЯТА, ПАРКА

Посудина у вигляді двох невеликих горщиків, з'єднаних з боків докупи, з ручкою-кільцем на дотичних вінцях; застосовувалась для перенесення гарячих страв у поле: в один горщик насипалася рідка страва, а в другий – накладалася каша



ГЛÉЧИК ДЛЯ СВЯТОЇ ВОДИ

Орнаментований полив'яний глечик, у якому носили воду до церкви на освячення

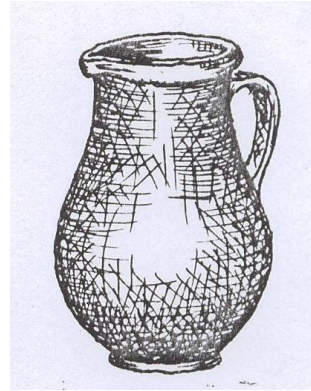

ЗЛИВУШНИК

Маленький глечик із широким горлом і пипкою на вінцях; використовувався для тримання молока, сметани, розливання рідини тощо



ГОРЩИК, ГОРЩОК, ГОРШОК

- 1) Узагальнююча назва глиняного посуду
- 2) Узагальнююча назва неполивного (теракового) посуду
- 3) Рівновеликий посуд опуклої форми з широким отвором і невисокими вінцями, з вушком або без нього; використовувався для приготування страв у печі

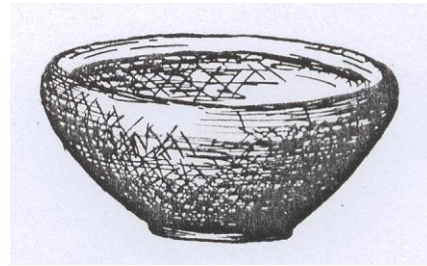

КВАШНЯ

Макітра для вчинення тіста

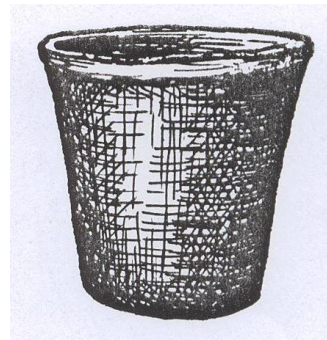

КВІТНИК, ЦВІТНИК

Горщик для вирощування розсади, квітів

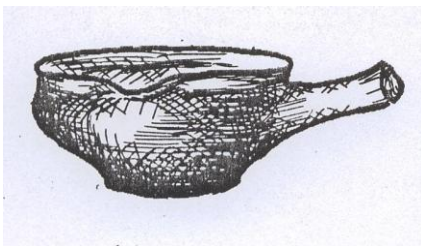

ЗАСМАЖКА

Маленька риночка з трубчастою ручкою («тулійкою») для приготування засмажки

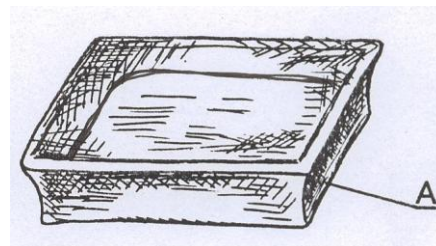



КУМАНЕЦЬ, ГЛЄЧИК ДЛЯ ГОРІЛКИ, ОХТИРСЬКИЙ ГЛЄЧИК

Ритуальний колоподібний фігурний посуд з вушком і носиком, на високій ніжці; та розливання міцних напоїв під час весілля



КУРУШКА ЧОРТОГОНКА

Конусоподібної форми посудина на високій ніжці, з вушком і багатьма фігурними наскрізними отворами на поверхні; зовні нагадує одно-, дво-, трибанну церкву; використовувався для обкурювання ладаном хати на свята, коли був покійник, з метою вигнання нечисти з приміщення, а також для прикурювання діжок у погребях, збіжжя, худоби



НІЧНИК, СИРУН

Горщик із вушком для відправлення природних потреб

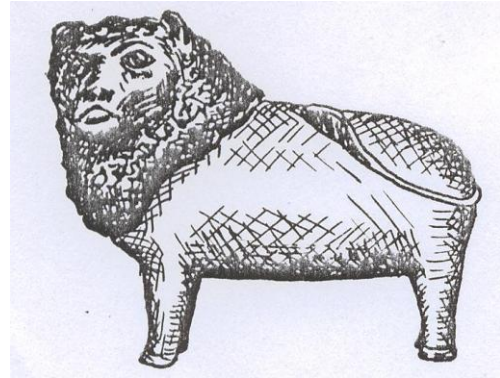

ЛЕВ

Ритуальний посуд у вигляді пустотілої стилізованої фігури лева; використовувався для тримання й розливання міцних напоїв, вина під час весілля



КУХОЛЬ ДЛЯ ВИЛИВАННЯ ПЕРЕПОЛÓХУ

Полив'яний ритуальний кухоль, який застосовувався в обрядах ворожіння



КУХОЛЬ

Маленька посудина циліндричної форми з ручкою, що слугувала для набирання, пиття води, молока тощо



СУПНИК

Полив'яна ринка з двома вушками і покришкою; використовувалася для подавання до столу рідких страв



НОСАТКА

Невелика широка посудина на вузькому денці з носиком і трьома ручками; використовувалася як умивальник

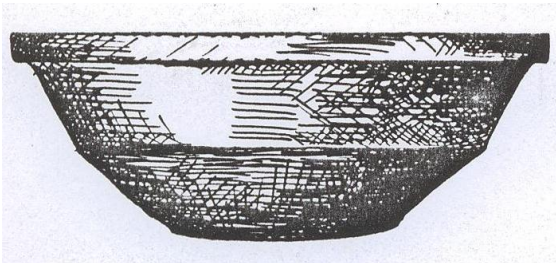

СОУСНИК

Велика глибока миска

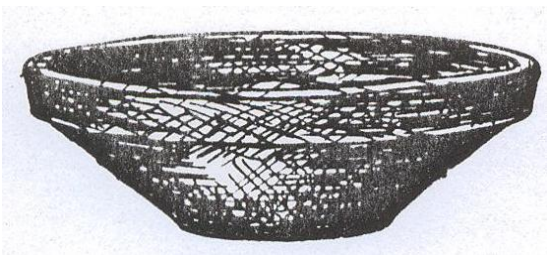

ПРОСТА МИСКА

Миска з прямими краями

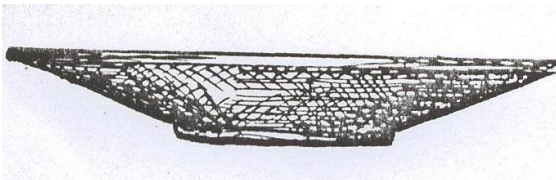

ТАРІЛЬ

Велика мілка миска

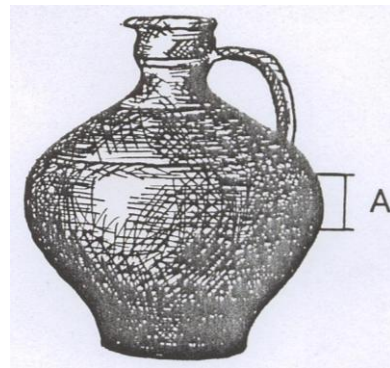

ТИКВА

Опуклий глечик із вузьким горлечком і вушком; до горлечка або вушка прив'язувався «киях» - кукурудзяний качан, яким закорковувався отвір; використовувався для тримання олії

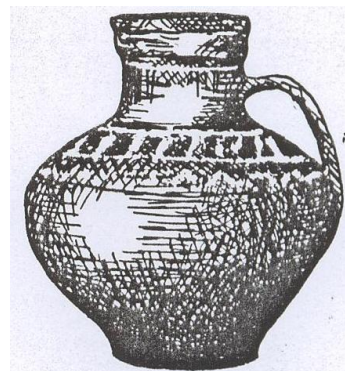

ТИКВАСТИЙ ГЛЕЧИК

Посудина перехідної форми від глечика до тикви; використовувався для тримання молока, води, міцних напоїв

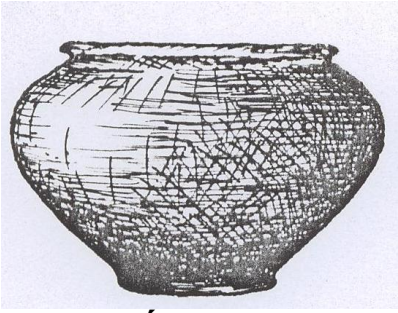

ЧАВУНЄЦЬ

Різновид горщика з вузьким денцем і дуже короткими потовщеними і вигнутими назовні вінцями

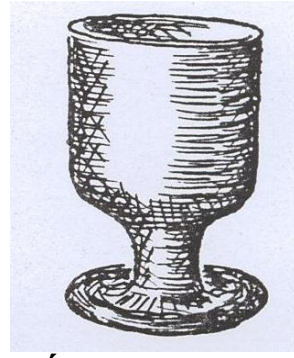

ЧА́РОЧКА

Маленька посудина на високій ніжці для пиття напоїв



ЧА́ЙНИК

Округла посудина з вушком, носиком і покриттю для заварювання чаю



ЧА́ШКА

Невелика посудина, стінки якої розширюються доверху, з вушком і копитцем; використовується для пиття води, молока тощо

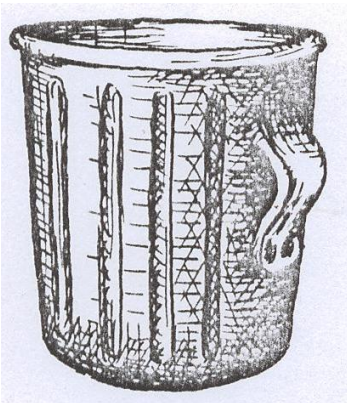

СТА́ВЕЦЬ

Циліндричної форми посуд для випікання ритуального великоднього хліба (паски)



ПЛЬО́НКА

Миска з хвилястими вінцями

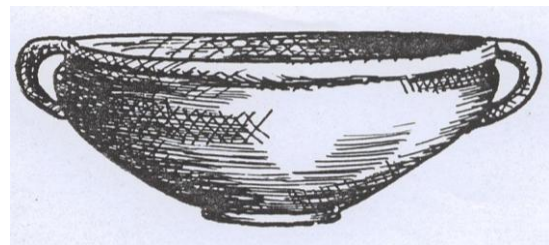

ЄНДО́ЛА

Найбільша миска з двома ручками; використовувався для миття посуду, прання білизни тощо

Післямова

Шановні колеги!

Оскільки, найактуальнішим завданням сучасної школи є виховання всебічно розвинутої особистості з почуттям національної свідомості та гідності, з почуттям гордості за свій народ, любові до своєї країни і її історії, працюючи над методичним посібником ми ставили за мету поділитися досвідом роботи з даного питання, зокрема роботи з керамікою.

Метою даної розробки стало дослідження керамічних виробів на Слобожанщині. Зміст предмета «Основи кераміки» складають елементи кольорознавства, графіки, композиції, декоративно-прикладного мистецтва і дизайну. Інтеграція уроків з образотворчим мистецтвом та народознавством сприяє ефективності пізнавальної діяльності учнів.

Робота з глиною доступна всім віковим групам і дає змогу залучати учнів до суспільно корисної праці: нескладне матеріально-технічне оснащення навчального приміщення дає змогу забезпечити засвоєння знань і вмінь на достатньому науковому і професійному рівні.

За період вивчення основ кераміки учні вчаться виконувати різні за складністю вироби, оволодівати різними техніками формоутворення і техніками оздоблення, вивчають основи матеріалознавства і розуміння традицій народного мистецтва свого регіону.

Методичний посібник має педагогічне спрямування і передбачає підготовку вчителя до проведення занять із керамічної справи в загальноосвітній школі, а також керівництва позакласною та позашкільною роботою.

Література для вчителів

1. Воропай О. Звичаї нашого народу: Етнографічний нарис, – Мюнхен: Українське видавництво, 1996, т.2 – 447.
2. Гнатюк І. Чорнозем: Лірика і поеми, – Львів: Каменяр, 1981. – 254 с.
3. Горленко В.П. Украинские были, – К.: тип. Г.Л.Фронцкевича, 1916. – 241 с.
4. Пошивайло О. Етнографія українського гончарства, – К.: Молодь, 1993.
5. Рисцов В. При гончарному крузі, – К: Молодь, 1993.
6. Легенький Ю.Г. Від ремесла до творчості, – К: Час, 1990.
7. Тхоржевський Д., Оршанський Л. Українські народні ремесла //Трудова підготовка – 2001, № 4, С. 92-96, № 1, С. 97-107.
8. Лащук Ю.Ф. Українська народна кераміка ХІХ-ХХ ст., – К:Час, 1992. – 425с.
9. Лисін Б.С. Глина і глиняна промисловість на Україні. – К: Праця,1981. – 147с.
- 10.Пошивайло О. Українське народне гончарство, – Опішне: видавництво Музею гончарства в Опішному, 1988. – 123 с.
- 11.Риженко Я. Форми гончарних виробів Слобожанщини // Науковий збірник. – Харків, 1930, т. ІХ, с. 22-42.
- 12.Українські прислів'я та приказки, – К: Держлітвидав, 1963. – 423 с.
- 13.Серих Л.В. Використання кераміки на уроках образотворчого мистецтва. – К: Шкільний світ. – №36 (500), 2009.
- 14.Слюсаренко Н. Використання ігрової діяльності на уроках праці 5-9 клас: Методичні рекомендації для вчителів обслуговуючої праці, – Херсон, 2005.
- 15.Кравченко Т., Коберник О. Методика проектного навчання на уроках обслуговуючої праці в 5 класі. – К: Шкільний світ, 2006.
- 16.Омелянєнко Л. Опішнянська іграшка. // Народне мистецтво, 2004, № 3-4, С. 43-44.
- 17.Клименко О. Творчість Ганни Діденко. // Народне мистецтво, 2004, № 3-4, С. 40-42.
- 18.Художній музей. Суми, Збірник статей і матеріалів. – 2005. – С. 38-45
- 19.Тхоржевський Д. Українські народні ремесла // Трудова ідготовка, 2001, №1, С. 92-96
- 20.Тхоржевський Д. Українські народні ремесла // Трудова підготовка, 2001, № 1, С.21-36
- 21.Ковальов О.Є. Декоративно-прикладне мистецтво у школі. 1-7 клас: Навчальний посібник. – Суми: ВТД "Університетська книга", 2006. – 144 с; іл. 52 с.

Навчально-методичне видання

Серих Лариса Володимирівна

Особливості кераміки Слобожанщини

***Збірка методичних матеріалів
на допомогу вчителям образотворчого мистецтва, художньої
культури, мистецтва,
керівникам гуртків із вивчення основ кераміки***

м. Суми, вул. Р.-Корсакова, 5
СОШПО, РВВ

Підп. до друку 09.09.08 Формат 60 x 48 /16. Папір офс.
Тираж 25 . Друк офс. Зам. №1

