

Управління освіти Сумської обласної державної адміністрації
Сумський обласний інститут післядипломної педагогічної освіти

Серія “Виховує мистецтво”

Л.В.Серих

ТЕАТРАЛІЗОВАНА ДІЯЛЬНІСТЬ

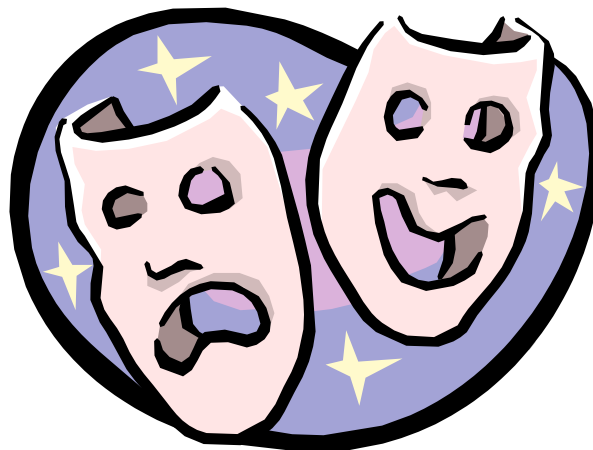

**У ШКОЛАХ ТА ПОЗАШКІЛЬНИХ
НАВЧАЛЬНИХ ЗАКЛАДАХ (II)**

Суми
2005

ББК 74.200.58

Серія “*Виховує мистецтво*”

започаткована з метою висвітлення творчих надбань
учителів мистецьких дисциплін

С 33

Серих Л.В. Театралізована діяльність у школах та позашкільних навчальних закладах (II). – Суми: СОІППО, 2005. – 32 с.

Методичний посібник для вчителів початкових класів, викладачів предметів художньо-естетичного циклу, керівників гуртків театралізованої діяльності.

У методичному посібнику автором розкрито сучасні підходи театралізованої діяльності у навчально-виховних закладах різного типу в умовах сучасної національної школи. Значна увага приділена методичним матеріалам, які доцільно використовувати у театралізованій діяльності.

Посібник рекомендовано для вчителів початкових класів, вчителів предметів художньо-естетичного профілю, керівників гуртків театралізованої діяльності, організаторів методичної роботи у школі, місті, студентів мистецьких факультетів.

Рецензенти:

Коздровська В.М., член Національної Спілки майстрів народного мистецтва України, завідділом декоративно-прикладного мистецтва Сумського палацу дітей та юнацтва.

Захарова І.О., кандидат педагогічних наук, доцент, зав. кафедрою сучасних педагогічних технологій ОІППО

Редактор серії – Л.В.Серих, завідділом виховної роботи та позашкільної освіти, методист образотворчого мистецтва Сумського обласного інституту післядипломної педагогічної освіти.

© Серих Л.В., 2005
© СОІППО, центр
інформаційних технологій

Зміст

| | |
|---|----|
| Передмова | 4 |
| Вступ | 6 |
| 1. Методичні поради щодо проведення занять з театралізованої діяльності | 6 |
| 2. Організація театру ляльок | 7 |
| 3. Своєрідність лялькового вертепу | 10 |
| 4. Організація тіньового театру | 14 |
| 5. Обладнання тіньового театру | 15 |
| 6. Декораційне оформлення спектаклю | 18 |
| 7. Основи сценічного руху | 22 |
| 8. Техніка простих рухливих навичок | 24 |
| 9. Методика проведення занять з сценічного руху | 25 |
| 10.Інтонаційні вправи | 28 |
| 11.Класифікація театральних уроків у початкових класах | 29 |
| Література | 30 |

Передмова

Естетичний розвиток учнів визначається рівнем естетичного відношення до дійсності.

Естетичне пізнання розпочинається з естетичного сприймання. До структури естетичного сприймання входять:

- художньо-естетичний досвід – наявність синтезійності (вміння чути, бачити);
- здатність до співчуття;
- емоційний відгук;
- художньо-естетичні знання.

Показники рівня естетичного сприймання:

1. Міцні та глибокі історико-теоретичні, художньо-естетичні знання;
2. Розвиток умінь та навичок сприймання естетичного, розуміння єдності форми та змісту;
3. Розвиток уяви, образного бачення;
4. Активність прояву асоціативності та емпатійної пам'яті;
5. Уміння відтворювати художній образ адекватно авторському [12,67].

Естетичне сприймання сильніше, якщо більше виникає асоціацій почуттів. [12,71]. Головною рисою естетичного сприймання є чуттєве освоєння естетичного об'єкту. Естетичне сприймання - творчий процес [12,73].

Коли ми ведемо розмову про древньогрецький театр, треба готувати дітей до естетичного сприймання цього синтетичного виду мистецтва. Відродити інтерес до театру допомагає емоційне слово вчителя про античний театр. Для цього можна використати книгу Г.Н.Бояджиєва “ Від Софокла до Брехта за сорок театральних вечорів” , де блискуче поєднана поетична характеристика античного театру, розкрито особливості трагедії та комедії. Автор веде шляхом древнього театру, активізує уяву, асоціації, образне бачення [12, 75].

Естетичне сприймання розвиває і естетичні почуття. Накопичення естетичної оцінки та синтезу естетичних переживань створюють вищу естетичну напругу.

Естетичне почуття – емоційне переживання, народжене з оціночного ставлення до предмета дійсності, то потребу систематичних вправах виховання.

Естетичні почуття належать до духовної сфери людської особистості, тому найефективніше відбувається під впливом продуктів духовного виробництва, насамперед мистецтва.

Формування естетичних почуттів у навчально-виховному процесі має вирішуватися як спеціальна педагогічна задача. Естетичні почуття дітей розвиваються під впливом естетичних почуттів митців [12,96].

В.О.Сухомлинський назвав естетичні почуття “абсолютним музичним слухом моральної вихованості”[12,120].

Естетичне почуття піднімається до рівня естетичного смаку та ідеалу та закріплюється у художньо-художньо-естетичних судженнях.

Естетичний смак – відносно стійка якість особистості, у якій сформовані внутрішні естетичні норми, які є критеріями естетичної оцінки.

Найбільш перевіреним методом розвитку естетично-оціночних суджень є порівняння за спільністю, контрастністю тощо [12,121].

Основним завданням сучасної школи є розвиток творчої особистості, підготовка дитини до самостійної продуктивної діяльності.

Творча активність – створення нового предмету, новий спосіб дії, новий спосіб його застосування – потреба у творчо-естетичній діяльності [12,135].

Створення даного методичного посібника – надати необхідні знання для роботи з учнями у гуртках театралізованої діяльності, студіях театрального мистецтва, які можна використовувати при роботі в закладах різного типу навчання та виховання.

Навіть найдосвідченіша людина не може надати всіх варіантів навчальних ситуацій, які виникають на заняттях, і не може дати готових рецептів на все життя.

Тільки глибокі знання принципів і правил дидактики, змісту і суті уроку як форми організації навчально-виховного процесу може бути єдиною можливістю проведення ефективного навчання і виховання учнів.

Вступ

Естетична культура включає два взаємопов'язаних компоненти:

- здатність до освоєння естетичних цінностей, які існують у житті;
- здатність до створення цих цінностей.

Формування цих здібностей – головна задача естетичного виховання.

Формування і розвиток естетичної культури школярів – не самоціль. В.О.Сухомлинський говорив, що переживання дитиною почуття краси прокладає стежинку до його серця. Насолода від прекрасного у процесі споглядання або творчості може перейти у стійку потребу до естетичної діяльності, яка активізує і інші види діяльності – практичну, пізнавальну, моральну, політичну, стимулює вдосконалення необхідних для цього знань, здібностей, навичок, умінь [2,11].

Мислення образами забезпечує основні процеси у естетичному засвоєнні світу: розкриття естетичної цінності предмету, емоційна реакція на неї, устремління до естетичного вдосконалення предмету.

Пошук образних асоціацій можливо стане основою методики естетичного виховання; завдяки ним можливо винайдена глибока емоційна форма впливу на дитячу душу. Головне – вчити дітей не тільки дивитись, але й бачити [2].

Методичні поради щодо проведення занять із театралізованої діяльності

Спочатку проводиться робота над найпростішими літературними творами, а саме звертаємося до казки. Діти люблять українські народні казки і охоче беруть участь в інсценівках, створених за їх сюжетами – “Мудра дівчинка”, “Іван-богатир”, “Коза-дереза”, “Фарбований лис”, “Котигорошко”.

Слово на сцені має звучати чітко, ясно доносити думку, бути емоційно насиченим. Тому приділяємо велику увагу роботі над сценічним мовленням, проводимо заняття з техніки і логіки мовлення. Учневі, який звик говорити невиразно, тихо, пропонуються такі обставини в етюді, коли цьому треба вимовити свої слова голосно і чітко. Юний актор повинен зрозуміти відмінність між тихим звучанням і звучанням “на опорі”, “на диханні”. Слід підказати, що для гучного звучання треба підібрати живіт, активізувати черевний прес, вміти правильно дихати [9,29].

Учням з певними вадами дикції, мовлення пропонують відповідні скоромовки.

Якщо діти не виявляють бажання займатися сценічною грамотою, а відразу бажають грати у виставі, їм пропонують займатися сценічною грамотою паралельно на матеріалі п'єси.

Театральне заняття дають найкращі результати, коли заняття проводяться систематично з одним колективом [9].

У роботі з учнями початкових класів краще організувати драматичний гурток. Через рік-два такий гурток доцільно перетворити у драматичний театр.

У театрі з драматичним колективом об'єднуються юні декоратори, художники, музиканти, бутафори, освітлювачі.

На репетиціях багато уваги приділяється роботі над постановкою голосу, дикції. Юні актори навчаються виразного мовлення. Заучування тексту сприяє збагаченню їхнього словникового запасу, виробляє вміння логічно, яскраво і точно висловлювати думки.

Культпоходом до театру сьогодні нікого не здивуєш. Але вчителі, часто забувають про те, що треба вчити дітей відвідувати театр, пробуджувати думки, виховувати увагу, пересувати їхнім спішуванням з мистецтвом. Сьогодні можна ще почути вислови батьків та дітей: “Не хочу ходити до театру, не можу терпіти оперу...” Д.Кабалевський писав: “Не можна любити те, чого не знаєш”. Необхідно переконати дитину, що мистецтво – це не тільки розвага, - це засіб пізнання світу, життя, людей.

Театральне мистецтво – синтез взаємодії з предметами художнього та гуманітарного циклів у школі. Отже, театр має великі і невикористані можливості.

Організація театру ляльок

Діти, готуючись до лялькової вистави, випробовують себе як акторів, художників, співаків, музикантів.

Їх діяльність – це нове відкриття для себе: розуміння авторського задуму, виявлення свого ставлення до зображуваного [1].

У процесі виготовлення ляльок, декорацій учні вчать працювати з різноманітними матеріалами, інструментами, у них розвивається винахідливість, кмітливість, конструкторські здібності, розуміння художнього образу.

Підготовка і показ лялькової вистави – інтегроване заняття, воно синтезує різноманітні знання та вміння дітей, сприяє розвитку їхніх творчих здібностей. Такі уроки можна проводити на інтегрованому змісті. Це уроки образотворчого мистецтва, художньої праці, де використовується матеріал для театралізації.

Із фрагменту уроку образотворчого мистецтва “Ескіз костюмів для вистави “Півник і двоє мишенят”. Створення пальчикової іграшки”.

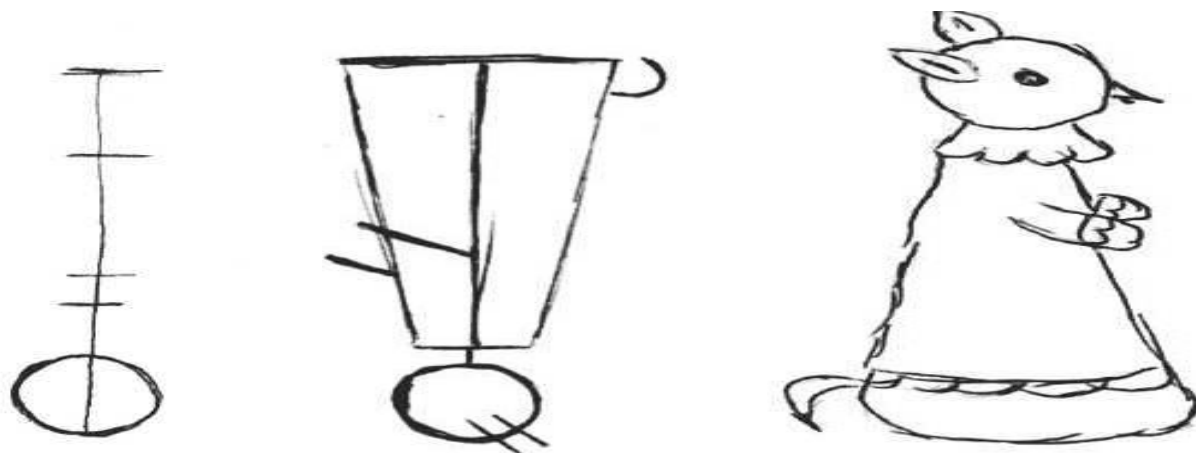

Фрагмент до уроку образотворчого мистецтва “Створення костюму Лисички до казки “Хитрий півник”. Голову лисички виконували на попередньому уроці з пап’є маше.

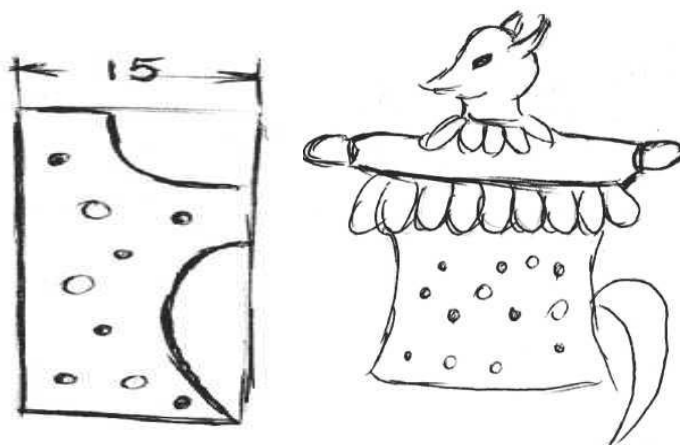

Фрагмент уроку художньої праці “Створення декорацій до українських народних казок”

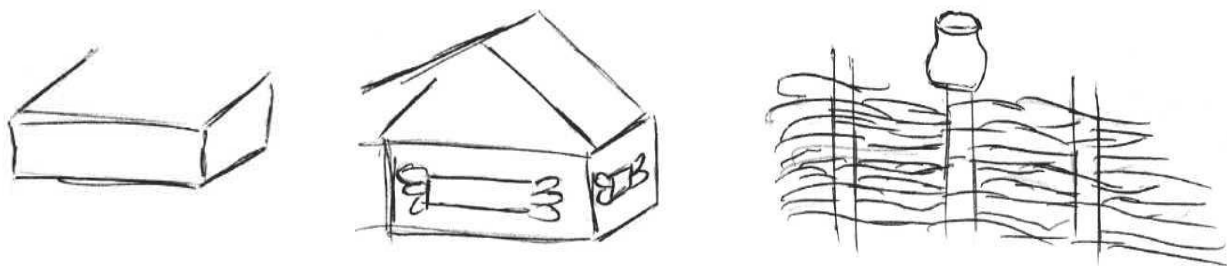

В основному ляльководи використовують у своїй роботі три системи ляльок:

- 1) **ляльку-маріонетку**, або ляльку на нитках (ляльковод стоїть на підвищенні ззаду ширми й тримає в руках “ногу” – пристрій, за допомогою якого лялька рухається;
- 2) **ляльку-петрушку**, або ляльку на пальцях, рукавичну ляльку (ляльковод приводить її в дію, надягаючи собі на руку);
- 3) **тростинну ляльку** (ляльковод приводить її до рухів за допомогою дерев’яних тростин або сталевих дротів).

Для театру початкових класів найзручніша петрушечна лялька.

Організація занять:

1. *Заняття з етюдами*; (спочатку в живому плані, а через місяць – з лялькою). Мета цих занять – розвивати уяву та фантазію дітей, вчити не грати на сцені, а правдиво діяти.

2. *Робота над словом*; (промовляти чисто, з дикцією, на мішано діафрагматичному диханні).

3. *Вивчення музичної грамоти*; (музичний керівник пропонує дітям музичну розминку, ритмічну зарядку).

4. *Ляльководіння*; (рухи з лялькою-петрушкою за ширмою повинні бути економними й лаконічними, інакше складатиметься враження метушні, плутанини).

Спочатку треба навчитися надягати ляльку на руку. Рука не повинна бути напруженою, треба навчитися тримати ляльку вертикально, щоб вона не “звалювалась” набік, треба “відчувати” низ-підлогу, щоб лялька не виглядала занадто низькою. Потім треба навчити ляльку рухатись. Зобразити рух ляльки можна ритмічними поштовхами ліктя руки, на якому надягнута лялька, які підкреслюють кроки ляльки. Якщо лялька йде, біжить – її тулуб і голова нахиляється вперед.

Для того, щоб ляльку посадити на ширму, треба зігнути руку у зап'ясті, опустити ляльку на грядку ширми, а потім розігнути руку – таким чином посадити ляльку. Коли ляльку треба підняти – рухи роблять у зворотньому напрямі.

Коли лялька гарно “працює” за ширмою, глядачі забувають про те, що її веде актор і сприймають поведінку ляльки дійсно, реально.

5. *Створення образу*; (лялька повинна рухатись відповідно до характеру персонажу. Для навчання цього можна використати вправи-етюди:

- *хлопчик стрибає;*
- *дівчинка збирає квіти;*
- *брат ловить рибу;*
- *батько рубає дрова;*
- *жінка заміщує тісто тощо).*

За допомогою вправ учні набувають певного досвіду.

У загальних сценах ляльки повинні діяти разом, співпрацювати, рухатися. Одна лялька говорить – жестикулює, інші мовчать – не рухаються. Ляльки можуть стояти поруч, але не закривати одна одну.

6. *Робота над п'єсою*. Коли юний актор вміє працювати над лялькою, настає етап праці і роботи над п'єсою.

У сучасному репертуарі театру багато п'єс, казок – головне вибрати її, найяскравішу, найдоречнішу.

Для учнів початкових класів переважає народна і сучасна літературна казка. Казка – це вимисел, фантазія, а для дітей молодшого шкільного віку – форма осмислення життя, один з найкращих засобів морально-етичного та естетичного виховання.

Казка дає змогу говорити з дитиною про найскладніші речі простою, образною мовою. У казці живуть не тільки люди, але й звірі, предмети. Театр одухотворює їх. Дитяча гра – первісток лялькового театру, дитина легко входить у гру, включається у неї, у логічні підходи, що роблять казку достовірною.

У виборі п'єси, казки враховуємо вимоги:

- *глибокий, ідейний зміст;*
- *яскрава художня форма;*

- відповідність п'єси віковим особливостям виконавців;
- виховна насиченість п'єси.

Робота над п'єсою:

- перечитання;
- вибір ролі (ролі молодших школярів зручніше переписати у шкільний зошит);
- постановка спектаклю;
- створення образу свого героя;
- музичне оформлення.

Із одного боку аркуша з середини рядка доцільно записати останні слова, та підкреслити їх червоним, зеленим олівцем для того, щоб діти швидше орієнтувалися в тексті.

Далі наступає, так званий, **застільний етап** роботи.

Застільний період роботи:

- прочитання тексту за ролями (спочатку суто технічно, а потім вдумливо, вносячи образ персонажу);
- уявлення виконавцями образів персонажів (замість уявлення живих людей чи тварин);
- вивчення ролі напам'ять (на цьому застільний період закінчується).

Робота на ширмі.

Робота на ширмі – найбільш відповідальніший етап роботи. На першій репетиції діти відчувають ляльку, пристосовуються до реквізиту, декорацій. Дія супроводжується музикою, до якої мають звикнути гравці. Музика допомагає емоційній грі акторів.

Спочатку відпрацьовується твір по-картинно, а потім проводяться монтувальні репетиції, де відпрацьовуються дії декораторів, робітників сцени, акторів, освітлювачів. Завершальний етап – генеральна репетиція і, нарешті, прем'єра.

Своєрідність лялькового вертепу

Серед цікавих театрів, особливе місце належить своєрідному ляльковому вертепу.

Вертеп свого часу народився, як казав І.Я.Франко, із комбінації релігійної різдвяної драми, витісненої з церковної огорожі на міську площу, і зовсім світської лялькової гри [9,81].

Щоб зрозуміти своєрідність українського вертепу треба дещо розповісти про вертепну скриньку і про специфіку водіння в ній ляльок.

Для скриньки (Сокиринської, Куп'янської) характерна двоповерхова будова. На першому поверсі відбувалася дія на побутові теми, на другому – релігійні, біблейські сюжети. Вертепник (колядник) знаходився за вертикальною скринькою, водячи крізь прорізи в її задній стінці ляльки. Низ скриньки вкривався хутром, щоб водити ляльку безшумно.

Вертепник і керував лялькою і “говорив” на всі голоси, змінюючи голос (за всіх персонажів).

Пропонуємо орієнтований план роботи шкільного гуртка (вертепу).

Теоретична частина

1. Визначення навчальних, виховних, розвиваючих завдань і перспективи шкільного лялькового (вертепного) театру.
2. Ознайомлення учнів з історією вертепу.
3. Ознайомлення з будовою і призначенням вертепної скриньки, її різновидами.
4. Визначення ступенів умовності ляльок і театральних декорацій.
5. Ознайомлення з технікою виготовлення ляльок і декорацій.
6. Вибір і обговорення п'єси для вистави.
7. Складання плану підготовки п'єси до постановки.

Практична частина

1. Підготовка матеріалів для виготовлення ляльок і декорацій.
2. Ознайомлення з різними матеріалами і інструментами, робота з ними.
3. Інструктаж із техніки безпеки при роботі з інструментами і матеріалами.
4. Розробка ескізів ляльок і декорацій у масштабі.
5. Виготовлення ляльок і декорацій у натуральну величину.
6. Розподіл ролей і вивчення їх акторами.
7. Музичне і шумове оформлення спектаклю.
8. Репетиції.
9. Вистава.
10. Обговорення [9,89].

Перед постановою театру, треба побудувати вертепну скриньку.

Будова вертепної скриньки залежатиме від сюжету п'єси. Для спектаклю зі шкільного життя, можна створити скриньку у вигляді школи. Це допоможе сприйманню глядачів. Для прикладу беремо Сокириську скриньку, де ляльок возять крізь відповідні отвори. Схема скриньки дана авторами і вважаємо за доцільне користуватися нею, вносячи свої декоративні елементи (мал.1). На малюнку подано макет з паперу в масштабі 1:10. Габаритні розміри вказано на малюнку 2,3. Всі елементи вирізати доцільно з картону або фанери. Після виготовлення скриньки доцільно продумати її освітлення (ліхтарики з гірлянд тощо). Сама скринька і є декорацією, але в окремих виставах можна використовувати і інші декорації [9,93].

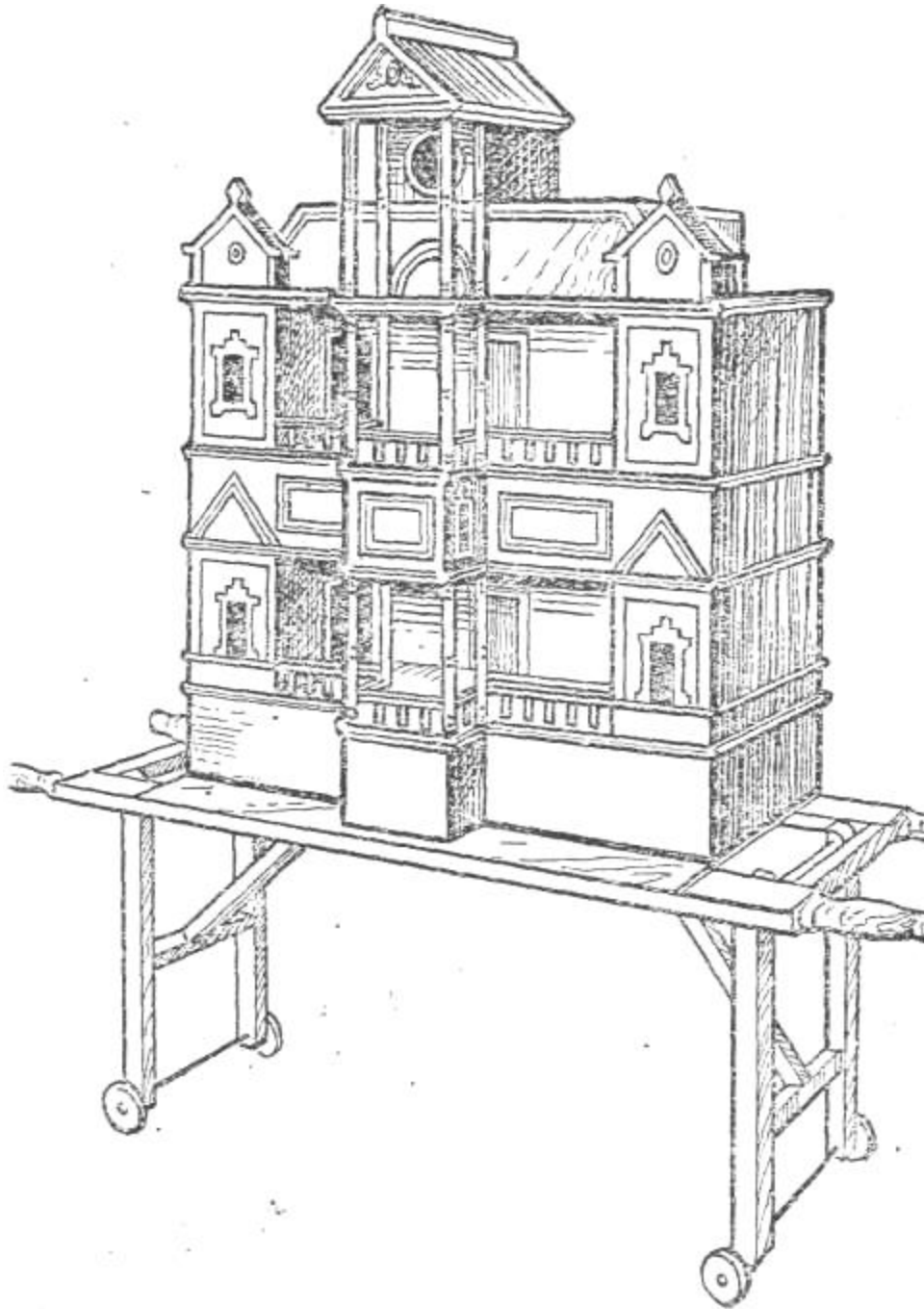

Мал.1

Ляльки можна виконати з будь-яких матеріалів: глина, пап'є-маше, ганчір'я, дерево, гума, пластмаса, пенопласт, які треба настромити на дротяний спис, що внизу закінчується якоюсь ручкою (дерев'яною), за яку вертепник рухає ляльку.

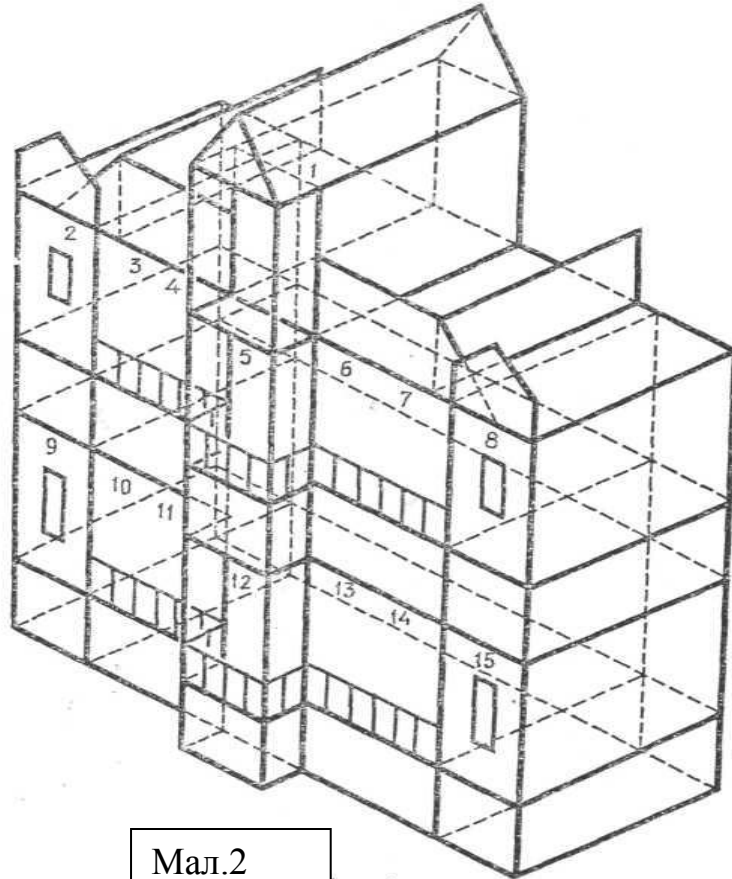

Мал.2

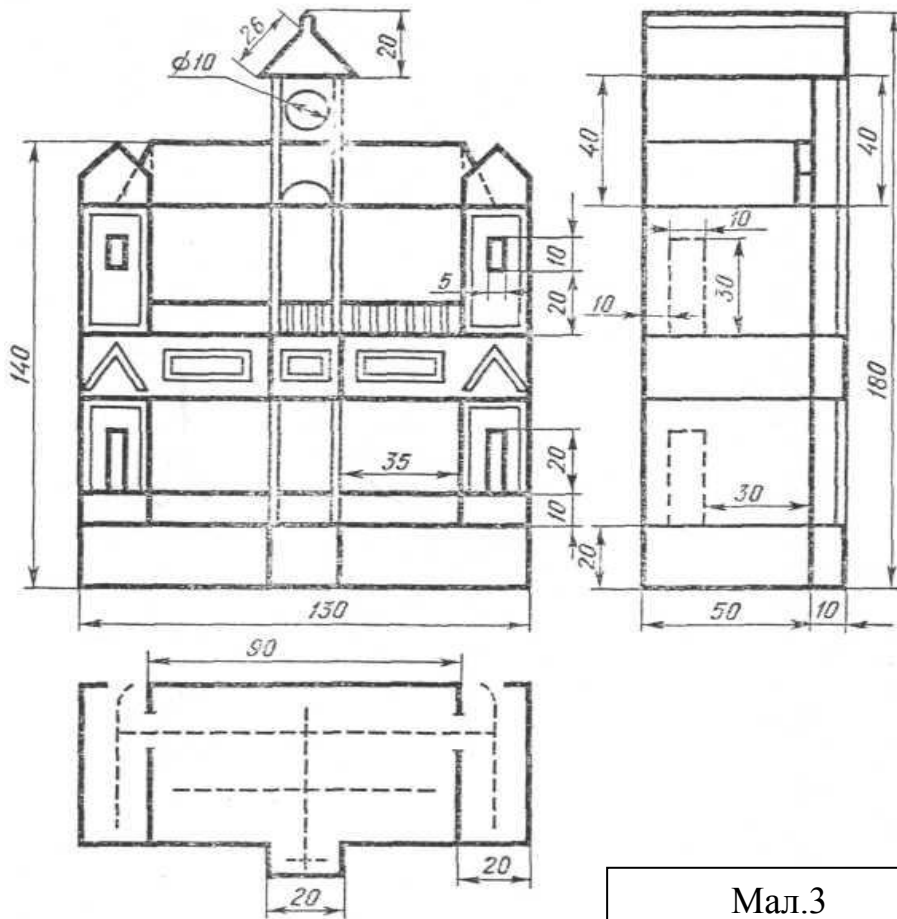

Мал.3

Найактуальнішим є вибір репертуару театру. Великою популярністю користуються у учнів молодших класів вистави за текстами українських народних казок, що захоплюють всіх сюжетом та вражають виховним значенням. Це можуть бути “Зустріч Нового року” (новорічний обряд щедрування); “Свято врожаю”, “Веснянки”, що носить фольклорний підтекст і посилюється за допомогою виразальних засобів і образного слова та мелодії.

У практиці школи існує **дидактичний театр**, який безпосередньо проводиться на уроці. Це невеличкі сценки, які розігрують учні на уроках математики (цифри, компоненти ділення, множення, геометричні фігурки), мови (букви, склади, орфограми у вигляді звірів). Це Буратіно, Мальвіна, Перчик, Барвінок, Білочко, яких вводить у гру вчитель на уроці для вивчення окремих тем, активізації мислення, зняття емоційної напруги тощо. Про дидактичний театр ми розповімо іншим разом.

Організація тіньового театру

Декілька слів із історії тіньового театру.

Письменник-історик Гань Бао у хроніці “Соу Шень-цзи” розповідає, що у Китаї тіньовий театр виник у провінції Луаньчжоу (на кордоні Маньчжурії).

У 140 році до нашої ери жрець Чжао Мен викликав душу померлої імператриці імператора Ди, з’явившись за завісою з шовку, яка світилась із середини. Фігура імператриці плавно дішла до середини зали, вклонилася церемонно. Схвильований Ди нагородив Чжао Мена та наказав йому навчити своєму мистецтву декількох учнів. Таким чином жрець перетворився на першого керівника труп тіньового театру.

Надалі тіньовий театр був розповсюджений у Китаї. Зміст спектаклів складався з історичних, міфологічних, казкових сюжетів.

Театр тіней існував і на індонезійських островах – “ваянг куліт”. Професор Прийно зазначав у статті “Ляльковий театр в Індонезії”: “Ваянг” – це не тільки вистава. Значення його значно глибше. Життєва мудрість, моральні устої, ідеї вірності та справедливості, філософські істини, ідеали добра – усе це проповідує ляльковий театр... У житті та культурі народів островів “ваянг” відіграє важливу роль, його значення неоцінимо” [3, 4].

Із Китаю, Індонезії, Індії тіньовий театр прийшов спочатку у Персію, Туреччину, Грецію, потім в Італію, Францію, Германію та інші країни.

За допомогою тіньового театру модно інсценізувати оповідання, байки, вірші, гумористичні та сатиричні сценки.

Виконати тіньовий театр можна у вигляді стіннівки. У звичайній газеті ілюстрації нерухомі, а засобами тіньового театру можна випускати світлову газету з рухомими ілюстраціями. Великий інтерес викликають “живі” карикатури, особливо карикатури на шкільні теми.

Театр тіней, як і ляльковий театр, має свою специфіку. У ньому не можна показати міміку, не можна поставити велику п’єсу з масовими сценами. Але

серед лялькових театрів тіньовий театр посідає достойне місце, має свої переваги.

Обладнання тіньового театру легке, компактне, не потребує особливих затрат. Зробити його набагато простіше, ніж обладнання іншого лялькового театру. Техніка тіньового театру проста, дозволяє миттєво міняти декорації. Існує перевага в художній постанові та показі деяких картин.

Проста декорація, де хвилюється море, на фоні неба вимальовується чіткий силует корабля, вишуканіше виглядає у тіньовому театрі. У ляльковому театрі навіть штучно зроблена модель корабля виглядатиме тільки моделлю і не створить художнього впливу [3].

Таким чином, тіньовий театр посідає значне місце у житті школярів.

Обладнання тіньового театру

Головним приладдям тіньового театру є робоча рамка. Рамка може бути виготовлена із дерева, картону, щоб була стійкою.

Розміри фігур обов'язково пропорційні розмірам рамки. Рамка може бути довільного розміру. У верхній частині рамки розміщені гачки для підвішування декорацій. Пази у накладних рамках для установки декорацій та нерухомих фігур. Рамка зашклена, скло підтримує декорації та допомагає рівно рухати фігури. На жерстяних кріпленнях за допомогою шила рамку прикріплюють до столу. Рамка знаходиться між екраном та джерелом світла на столі (мал.4).

Екран може бути довільного розміру. Для класу 20-28 учнів екраном слугуватиме рамка (мал.5). Для цього скло накрити калькою або папіросним папером.

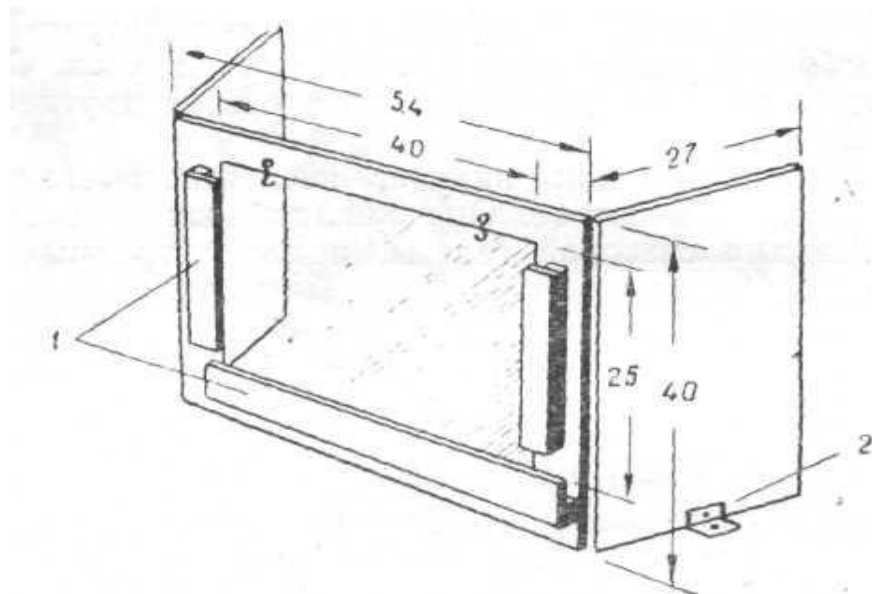

Мал.4 [3]

Для екрану можна використовувати тонкий папір або тканину без малюнку та без швів.

Екран можна виготовити і на підставках.

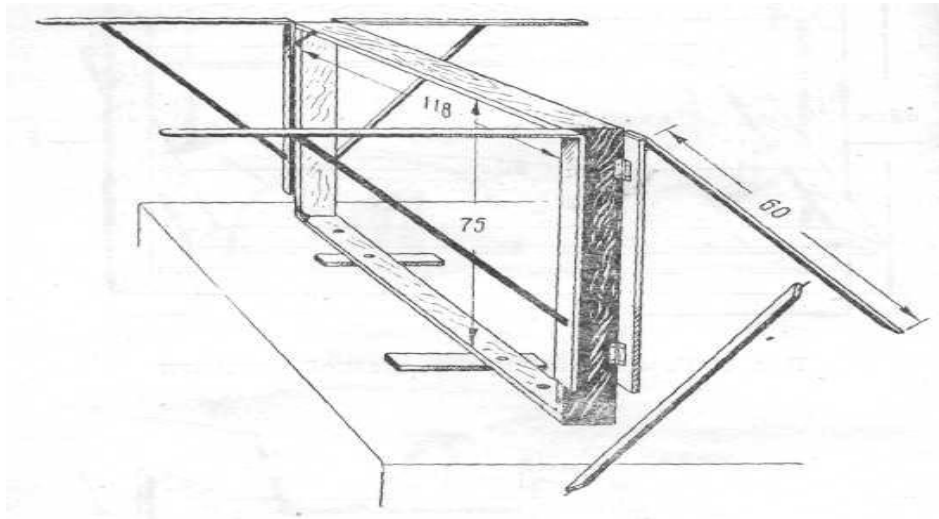

Мал.5

На малюнку 5 зображений розбірний екран денної конструкції. Екран маємо встановити таким чином, щоб на нього не падало пряме денне світло. Бокове та верхнє світло не впливає на якість продукції [3,16].

У деяких постановках радимо використовувати простір між екраном і робочою рамкою (мал. 6). Зручний екран розміром 150x180 см. При таких розмірах екрану рамка встановлюється на відстані 120- 130 см від нього і 30-40 см від джерела світла [3,28].

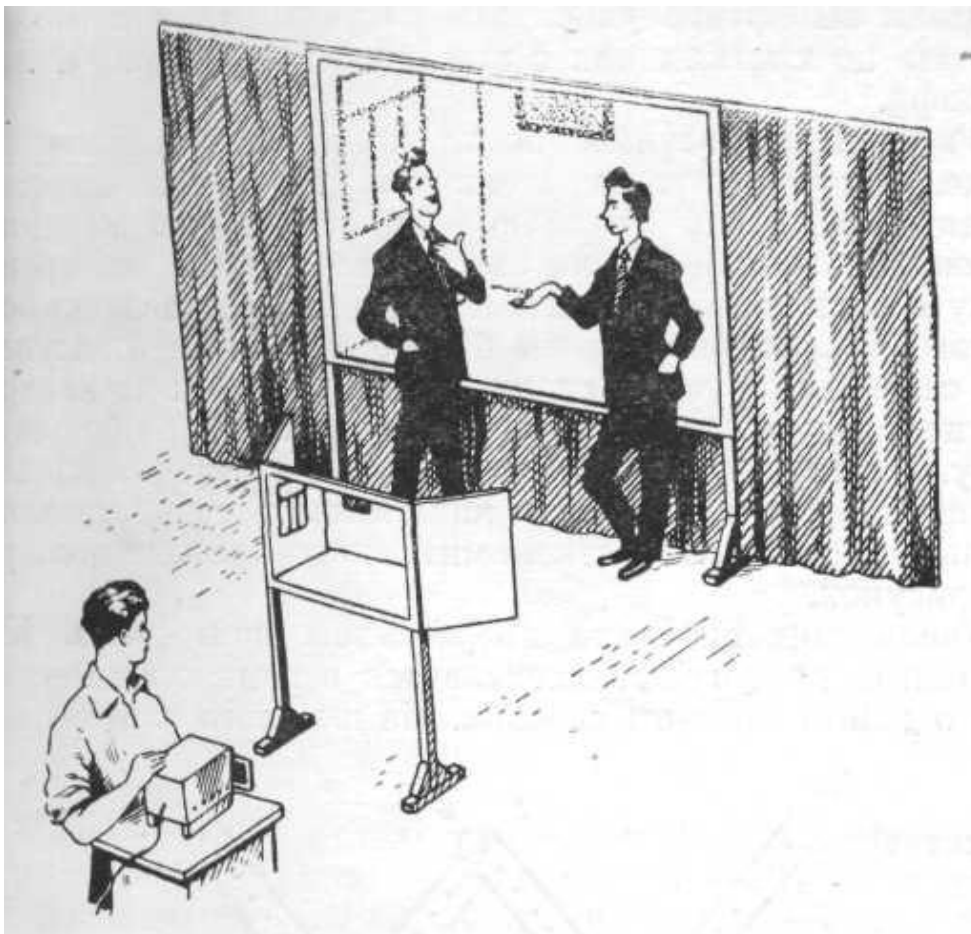

Мал.6

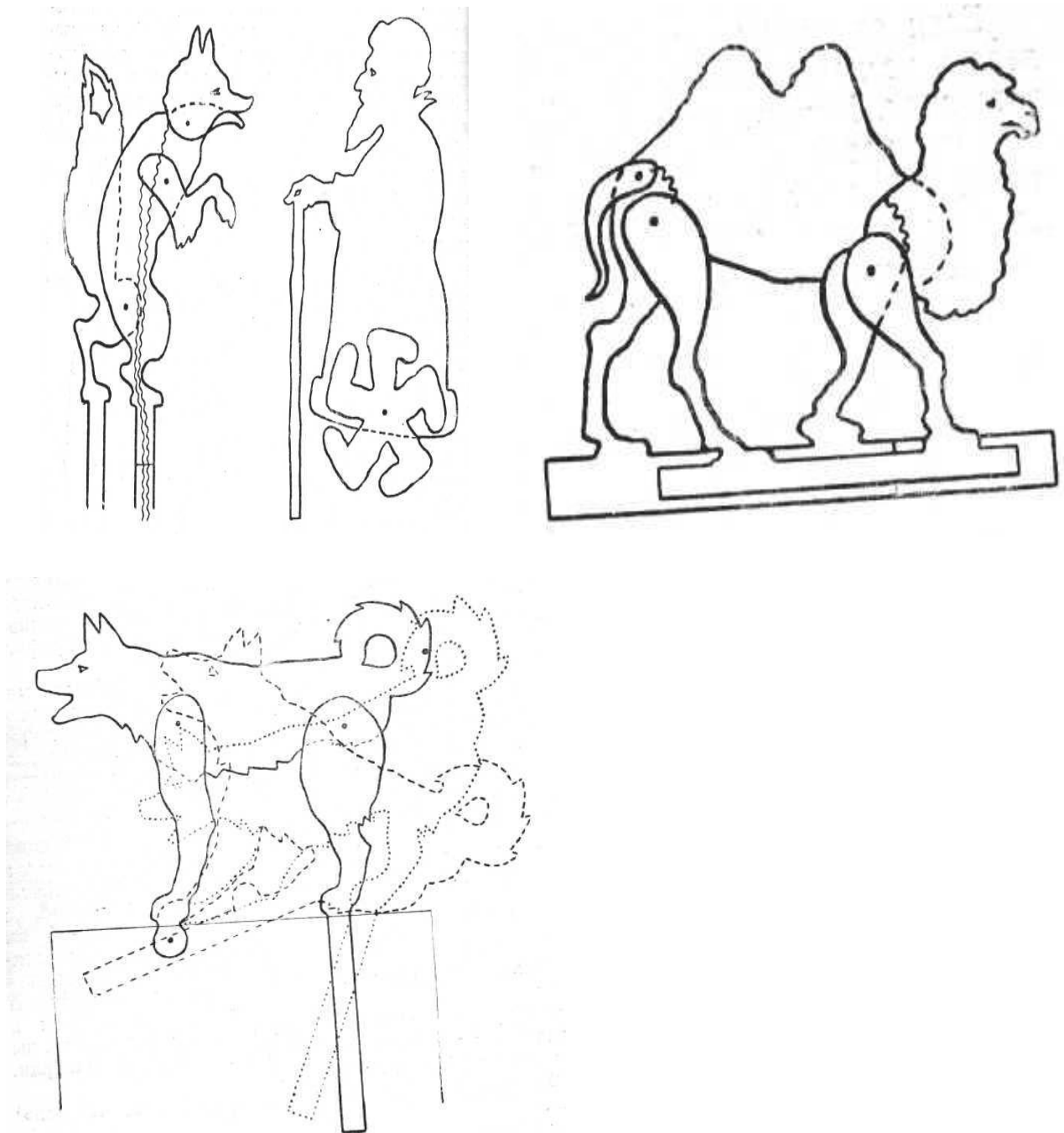

Мал.7

Виготовлення фігур. Фігури намалювати, вирізати, наклеїти на картон. Рухомі частини вирізають окремо, прикріплюють за допомогою ниток із вузликами на обох кінцях. Фігурки рухаються за допомогою дротиків, що прикріплюються до всіх рухомих частин [3,37].

На малюнку 7 подані фігурки діда, верблюда та собаки. Пунктирною лінією показано деякі варіанти рухів собаки.

Декорація, як і фігури вирізають із картону, цупкого паперу. Декорації вставляються в пази, які є внизу та з боків робочої рамки (мал. 8).

У тіньових спектаклях можна використовувати кольорові діапозитиви, діафільми, кольорові слайди тощо.

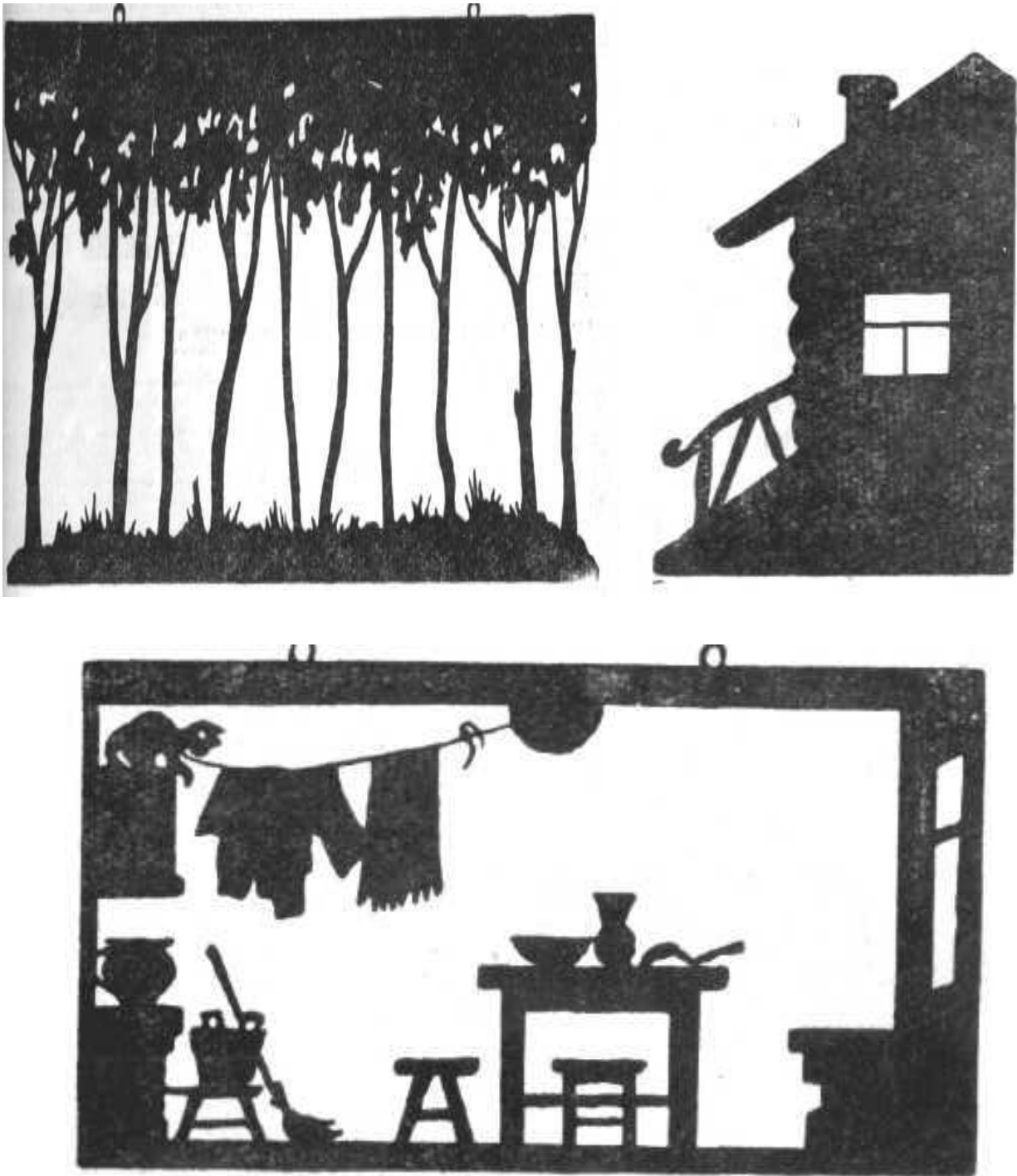

Мал.8

Декораційне оформлення спектаклів

Головне завдання художника-декоратора – засобами декораційного мистецтва створити на сцені художній образ тієї епохи, того часу, у якому відбувається дія.

Художник-декоратор створює на папері завершену композицію декораційного полотна.

Далі обговорюються олівцеві начерки, остаточні кольорові ескізи, робочі ігрові місця на сцені, планування розстановки меблів, пошуки гримів, костюмів

діючих у п'єсі осіб. Обговорюються і пошуки гармонійного розташування світла на сцені.

При виконанні декорацій художник розраховує на розміри кімнати, якщо це драматична дія або на розміри ширми для лялькового театру.

Нарешті створюється план декорацій, у якому врахована і висота декорацій, ширина, розташування дії (мал.9). Виконується макет і під макетник. Ширина павільйонних стінок роблять не більшими, ніж 2,2 м, бо не можна транспортувати великі декорації. Для шкільного театру можна виготовити декорації, які складаються, зручні для перенесення або виготовити пейзажні, живописні фони (задники).

У створенні бутафорського дерева Стовбур сценічного дерева може бути плоским або напівоб'ємним. На малюнку 9а показано контур такого дерева. Після того, як контур вирізано з фанери, до верхнього та нижнього краю прибивають дерев'яні бруски. Побудоване таким чином дерево, обклеюють шматками старого полотна, на якому після ґрунтовки наносять малюнок.

Для виконання кори дерева залишають деякі потовщення. Після висихання знову розписують [7].

Для того, щоб перетворити стіну заднику в фасад, достатньо прикріпити намальовану водостічну трубу, вікна з наличниками, ліхтар, цоколь будинку, який розписаний під рельєфну кладку (мал. 10).

Складніше зобразити пейзаж, бо для створення простору необхідно спеціальне освітлення. За куцями можливо постави лампи, які б підсвічували їх, розташовуючи світло на стіну [7].

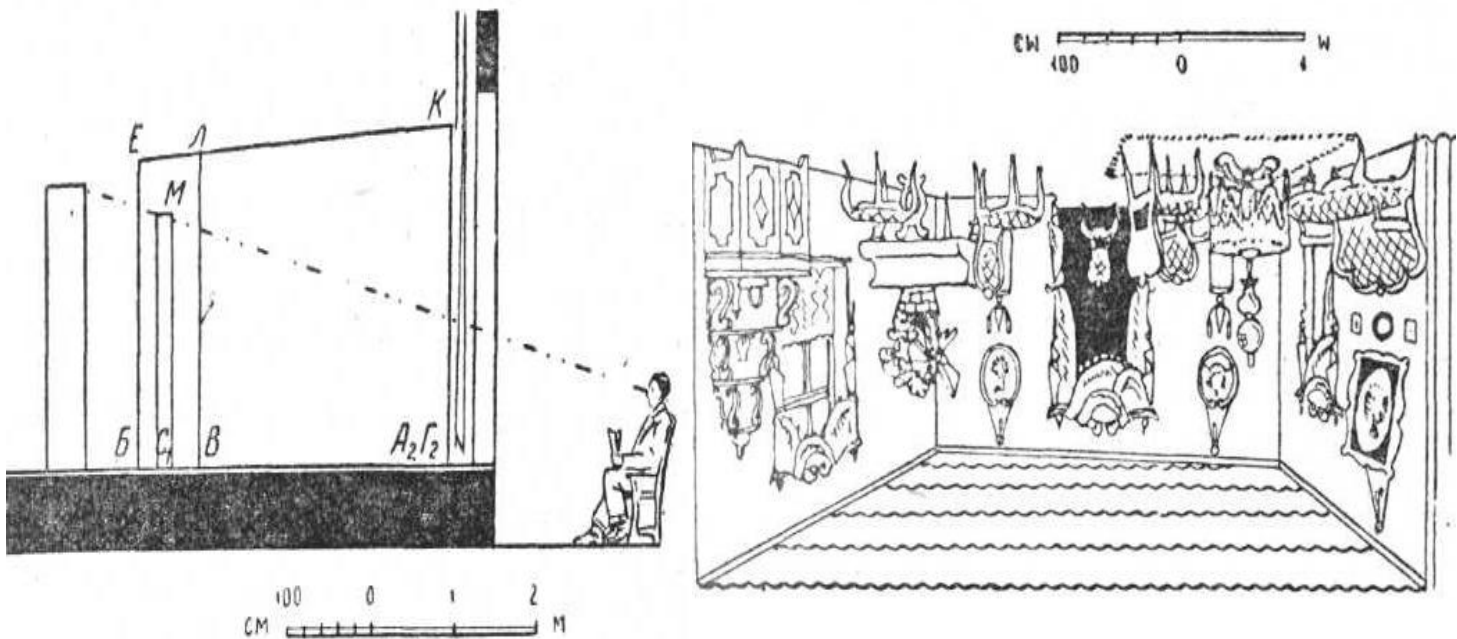

Мал.9

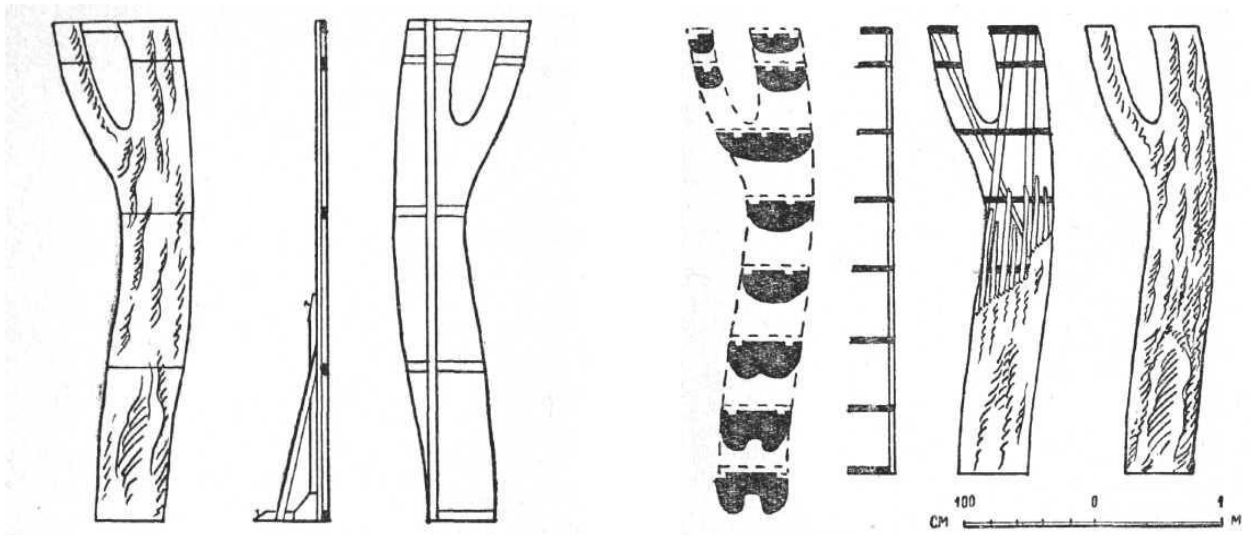

Мал.9а

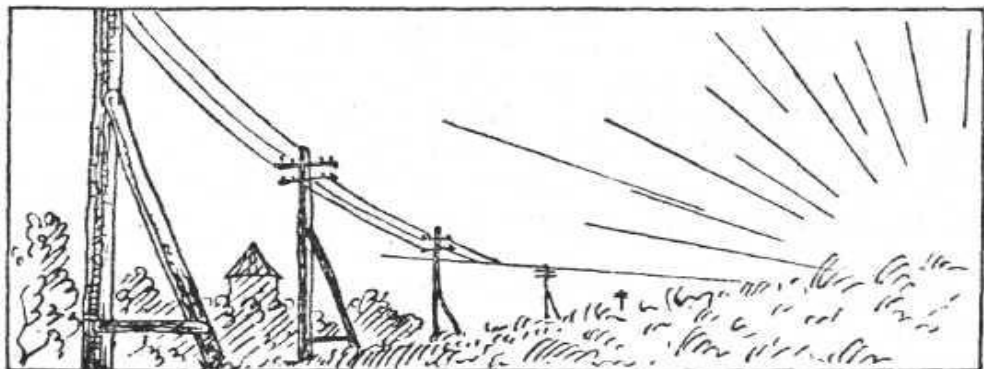
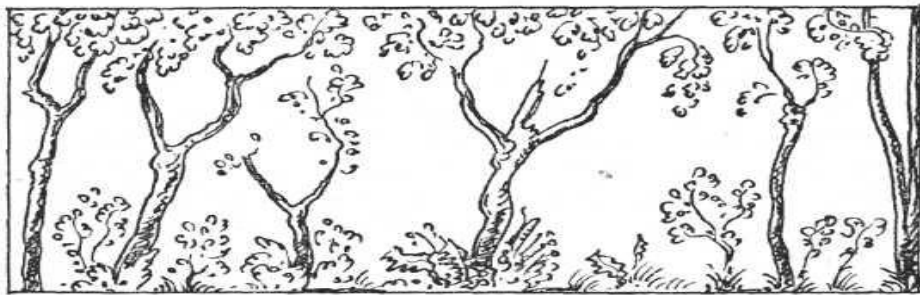
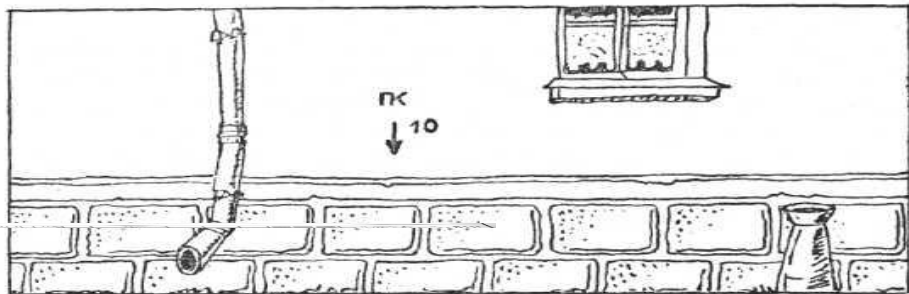

Мал.10

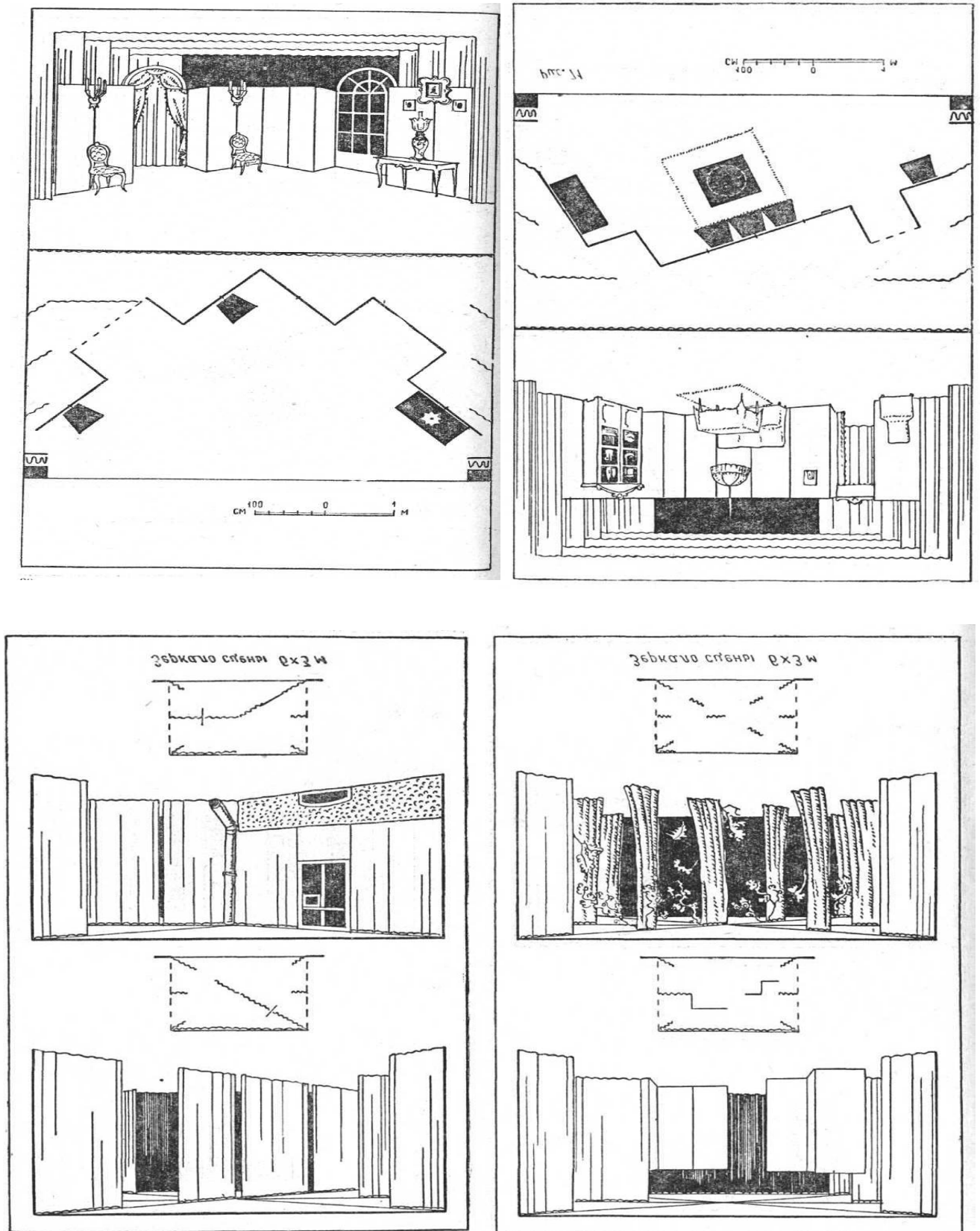

Мал.11

Декораційне оформлення ширми може складатися з декількох ширм (мал.11). Це уможливує швидко перестановку, не потребує значних матеріальних затрат.

Можливе діагональне розвішування сукон (мал.11). Для діагонального розвішування сукон треба вище верхньої кромки дзеркала сцени та паралельно їй, на розтяжках повісити дроти. Крюки для розтягування пригвинтити до бокової стіни. Перед розтягуванням дротів на них одягають із розрахунку п'ять кілець на один метр. Попередити провисання можливо, якщо в зустрічні кінці сукон вшити тонку, круглі палки. Між сукнами можна вставити віконні та двірні коробки, кольорові частини стін тощо [7,84].

Для створення декорацій кімнат та вулиць комбінувати з сукнями, густішу збирати складки для створення лісу, необхідно також обрати відтінки зелених кольорів (мал.11).

Основи сценічного руху

Мета предмету – “Основи сценічного руху” – оволодіння учнями культурою руху, тобто здатністю відобразити за допомогою рухів рук, тіла життя сценічного героя.

Руховий апарат учня і є основним об'єктом виховання “Основа сценічного руху”. Головним у процесі вдосконалення акторської пластики – це навчання свідомому управлінню рухами тіла, які виконують ті чи інші фізичні вправи. Процес відбувається у розвитку та вдосконаленні волі, уваги, пам'яті, сили, витривалості, спритності, ритмічності, а також навчання техніці спеціальних сценічних навичок.

І.Кох розділяє рухи на групи:

а) локомоторні рухи – фіксують найпростіші побутові дії. До них відносяться стрибки, кидки, ходіння, звичайні переміщення;

б) робочі рухи – “головні”, “допоміжні”, “фонові”, які виконуються в побуті та праці;

в) семантичні рухи – ідентичні з вигуками, висловленнями, такі, як “Підійдіть” (кивати рукою), “Так” (позитивно кивнути), “Тихіше” (прикласти пальця до губ), “Зупиніться” тощо;

г) ілюстративні рухи – допомагають передати різні якості предмету або об'єкту: розмір, вагу, об'єм, довжину, якість поверхні, напрямок;

д) пантомімічні або емоційні рухи – виникають мимохідь, виражають емоційний зміст, виявляються під час повторного виконання ролі [8,9].

Для виконання рухів потрібні воля і активність. Воля проявляється у бажанні, устремлінні, ініціативності, рішучості, наполегливості, сміливості, самовладанні. Тільки тоді, коли є намір діяти після бажання, розпочинається здійснення мети.

Рішучість – це впевненість, із якою людина приймає те чи інше рішення.

Увага актора має бути “багатоплощинною” (термін Станіславського), або “розподільною”, тобто здатною миттєво переключитися з одного об'єкту на інший. Уважне виконання дрібних рухів розпочинається з першої репетиції. Актор на сцені діє завжди в обмеженому просторі, тому важливо оцінювати

особливості цього простору, знаходити своє місце на сцені, рухатись у ньому, швидко і точно орієнтуватися. Це вміння називають “почуттям мізансцени”, яке саме і є вміння спілкуватися з партнерами.

У драматичному мистецтві обов'язковий процес **запам'ятовування**. Наочно-образна пам'ять необхідна для створення уявлення про дію п'єси у зорових, слухових і навіть відчутних образах. Виконавець має пам'ятати створену схему фізичної поведінки у ролі, запам'ятовує форму руху, її напрямок, розмір, швидкість, послідовність, характер.

Полу автоматичне виконання рухів у ролі вимагає постійного їх контролювання. Рівень уваги і пам'яті вважають достатнім, якщо виконавець вміє упереджувати помилки у рухах, які створюють органічну, природну, фізичну поведінку в ролі.

У виконанні рухів важливу роль відіграють психофізичні якості: сила, швидкість, витривалість, спритність, ритмічність.

У житті люди рідко виконують рухи, які вимагають великої фізичної сили. У спектаклях немає дій, які потребують великої сили. Важкі предмети замінюються бутафорією невеликої ваги.

При достатньому розвитку м'язів актор не може володіти прийомами боротьби зі зброєю та без неї, танцювати, робити стрибки, тощо. При зайвому розвитку м'язів важко виконувати невеличкі, тонкі і точні рухи, які передають нюанси людських почуттів. Легкі, округлі, безшумні, вишукані, витончені, граціозні рухи таким акторам не посилені і актори виглядають незграбними, не можуть створювати пластичних характеристик образу.

Швидкість рухів визначається часом, протягом якого вони виконуються. Одні дії мають більший діапазон швидкості, інші – менший. Побутові дії людей відносно не швидкі, часто уповільнені. Актору на сцені припадає виконувати найрізноманітніші швидкості поведінки, тому темпами треба навчитися володіти.

Витривалість – це здатність безперервно працювати довготривалий час. Запас людських нервових сил обмежує можливість актора однаково активно зіграти роль від початку спектаклю до кінця, тому актор повинен вміти розподіляти цей запас рівномірно протягом усього спектаклю.

Переміщення актора по сцені вимагає **спритності** рухів. Спритна людина володіє гнучким, рухливим тілом, високою координацією рухів і швидкістю реакції. Рухливість – можливість максимально змінювати положення однієї частини тіла, відповідно до іншої. Негнучка людина, як правило нерухома, це заважає їй правильно координувати рухи.

Координація рухів – здатність точно і послідовно виконувати потрібні рухи, з певною швидкістю та відповідним розміром. Координація рухів сама по собі не дія, не прояв спритності, а тільки їх умова. Вміння актора вірно темпоритмічно діяти вимагає загальної ритмічності.

Ритмічність – здатність людини сприймати ритми оточуючого середовища (життя) та включатися в них. Людина сприймає ритм оточуючого середовища органами чуття та вестибулярним апаратом (органом рівноваги). Ритм сприймається зором, слухом, м'язовою системою.

Наша свідомість в залежності від обставин працює з різною інтенсивністю. **Інтенсивність** – ступінь активності психічного та фізичного життя у драматичному мистецтві названа К.Станіславським “**темпоритмом**”.

К.С.Станіславський говорив, правильна фізична поведінка у ролі залежить від вірного темпоритму, його внутрішньому життю. Саме внутрішній темпоритм визначає собою темпоритм зовнішньої поведінки. Але останній в свою чергу впливає на внутрішній стан, викликає у актора певні емоції [8,23].

Найбільший вид ритмічності – гармонічність рухів, які виконує актор на сцені. Недоліки у ритмічних відчуттях призводять до перекручення ритму рухів.

Під **пластичністю** розуміємо погодженість, гармонійність рухів людини. Пластичність залежить від природних даних, від таланту. Мимовільні рухи, які виконуються у житті називаються навичками, тоді та, чи інша дія відбувається несвідомо. Пластична культура актора складається з компонентів:

1. Володіння різноманітними руховими навичками;
2. Уміння створювати нові рухливі навички;
3. Високою рухливістю нервової системи для швидкого оволодіння навичками темпоритмів спектаклю;
4. Володіння естетичними рухливими звичками.

Техніка простих рухливих навичок

У сучасному житті існує естетична норма пластичної поведінки. Вихована людина має дотримуватись цієї норми.

Постава. Постава за естетичними нормами визначається: по-перше, вірними пропорціями тіла, по-друге, залежить від уміння правильно тримати тіло. Ознаки правильної постави:

- правильне розташування стоп;
- звичка стояти з випрямленими колінами;
- правильне (вертикальне) положення спини , насамперед хребта і лопаток (вірне положення лопаток створюють розгорнуті плечі та трохи підняті груди);
- правильне положення шиї (пряме);
- підтягнутий живіт.

Перед створенням сценічного образу та костюму слід звернути увагу на поставу виконавця.

Хода. Виправити ходу – звільнитися від її недоліків, які , як правило, стають автоматичними з дитинства. Ознаки правильної ходи:

- п'яти на одній лінії, носки трохи розведені;
- плавність, хода вільна;
- безперервність (для того ,щоб хода була легкою, необхідно рухати штовхаючою ногою) [8,28].

Ходіння по сходах правильне тоді, коли на сходинку ставлять тільки пальці та подушечки ступ. Вага тіла зразу передається на ногу, яка поставлена на верхню сходинку. Коліно цієї ноги повинно плавно випрямлятися, піднімаючи тіло. У момент повного розгинання друга нога стає на наступну сходинку. При ходінні по сходах униз, рухи виконуються зворотно.

Положення тіла сидячи. Пози сидячи дуже різноманітні. Вірна постава при сидінні відповідає поставі людини, яка стоїть. Пози відпочиваючих мають бути вільними, але не безсоромними.

Жести. Жестами людина доповнює те, чого не можна сказати словами. Жести здійснюються не тільки руками, але й головою, тулубом, навіть ногами. Руки виразні, коли вміють “говорити”, “працювати”, “вказувати”, “просити” тощо. Недоліками жестів можна вважати відсутність свободи рухів, невміння діяти лаконічно і точно, відсутність м’язового напруження (цей недолік збільшується під час хвилювання).

Скульптурність у сценічній дії. До цього поняття входить нормальна будова тіла та естетичні вимоги образу, який створюється. К.С.Станіславський вкладав у це поняття не тільки уяву про форму тіла, зовнішню його виразність, але й уміння через пластичність передавати зміст сценічної дії та почуттів, а також уміння розташуватися на сцені згідно з логікою сценічної дії.

Для творчого процесу перетворення актор має бути настроєним. Виховання пластичної культури допомагає створювати фізичну поведінку, задовольняючи потреби сучасного драматичного мистецтва.

Методика проведення занять з сценічного руху

Основні педагогічні задачі предмета “Основи сценічного руху”:

- оволодіння вміннями створювати фізичні дії в ролі відповідно до змісту тексту;
- виховувати вміння активно і захоплено виконувати завдання;
- розвивати почуття відповідальності за виконувану дію на сцені;
- пізнання рухливих можливостей свого тіла;
- розвиток умінь органічно поєднувати слово з рухами, координувати дію та мовлення.

Методичні принципи навчального процесу:

- виконання вправ за словесним завданням учителя;
- контрастність підбору рухів у вправах і на уроці;
- комплексність завдань на уроці і в кожній вправі окремо.
- послідовний перехід до найскладніших вправ;
- цілеспрямоване, послідовне, економічне, точне, вірне виконання вправ.

1. У виконанні вправ за словесним завданням учителя учні вчать самостійно підбирати рухи, відповідно до отриманого завдання. Діти

створюють схему виконання вправ. Принцип словесного пояснення готує учнів до сценічної дії.

2. Принцип контрастності передбачає підбір вправ, у яких учні рухаються швидко, повільно, повільно з зупинками, відірвано. Контрастність важлива для вправ на створення художнього образу. Завдяки цьому принципу, в учнів розвиваються здібності швидко змінювати темпоритм.

3. За допомогою комплексності завдань розвиваються рухливі можливості учнів. Чим більше завдань розв'язується на уроці, тим більше м'язове та емоційне навантаження вони створюють. Комплексні вправи тренують увагу, моторну пам'ять, прискорюють процес тренування.

4. Кожна наступна вправа вимагає від учня деяких зусиль уваги, контролю за своїми рухами, свідомої їх координації. Такі вправи приносять незначну користь, якщо навантаження буде нижчим за психофізичні можливості учнів. Легкі вправи не захоплюють дітей, тому знижується емоційний тонус занять. Бажано, щоб учні засвоювали різноманітні вправи за принципом "від простого до складного".

5. Тренування навичок починається, коли схема вправи відпрацьована, тоді виконання вправи стає економічним за часом, удосконалюється точність техніки. Тренування поступово відпрацьовує у вихованців естетичну потребу у виконанні дій тільки найточнішим підбором рухів. На початку курсу учні виконують вправи з уявними предметами, у другому півріччі – імпровізації, де використовують раніше отримані навички для удосконалення пластики [8].

У практичних заняттях "Основи сценічного руху" включаються такі вправи:

1. Загальні вправи;
2. Тренувальний біг;
3. Ритмічні вправи;
4. Вправи на поставу і ходу;
5. Вправи на мовно-рухливі координацію;
6. Вправи на вокально-рухливу координацію;
7. Розвиток виразності жестів (рук, ніг, стрибків, падінь, боротьби тощо);
8. Акробатичні вправи;
9. Вправи на сценічне перенесення.

Основні методичні прийоми у проведенні вправ:

1. Послідовність розв'язання задач у кожній вправі. Спочатку учні засвоюють техніку виконання вправи. Складні вправи виконуються поетапно, розпочинаючи з важких частин. Перед початком вивчення складного етапу радимо показати учням вправу в цілому, для створення загального уявлення про дію.

2. Створення логічної схеми вправи кожним учнем. Після пояснення вчителя, учні самостійно створюють у русі схему вправи. Поступово до схеми додаються уточнення, деталі. Вправи впливають на створення уяви учнів, навичок. Якість виконання вправ говорить про рівень координації. Головним у створенні логічних схем є виявлення індивідуальності учня, виховання його пластичної культури.

3. При розучуванні вправи мають бути повторені не менше чотирьох разів. Перше виконання створює приблизну техніку, друге – уточнює техніку. У третьому виконанні додаються деталі. Четверте – закінчення роботи. Якщо за цей термін техніка не засвоюється, то вправи потрібно виконувати доти, поки результату не буде досягнуто. Прийом чотирьох виконань загострює у учнів почуття відповідальності, активно тренує їх увагу, пам'ять і координацію.

4. Пояснення значення кожної вправи. Учні повинні знати призначення кожної вправи у загальній рухливій підготовці, тільки тоді тренування буде свідомим. Спочатку педагог пояснює тільки техніку виконання, коли учні засвоїли її, розповісти про вплив рухів на організм людини та як ці навички застосовуються на сцені.

5. Поступове зменшення пояснень у засвоєнні вправ. Якщо техніка засвоєна, то викладач поступово зменшує термін пояснення, потім тільки називає вправу. Цей прийом згодом економить навчальний час, тренує пам'ять. Довгі пояснення зайві, втомлюють увагу, лаконізм її загострює, вимагає швидкої реакції та кмітливості.

6. Попередження та виправлення помилок під час виконання вправ. Під час виконання вправ педагог надає поради та вказівки про якість виконання, пропонує додаткові зміни. Такі поради можна давати тільки тоді, коли вправи виконуються півавтоматично. Своєчасно використаний такий прийом тренує багато площинну увагу, активно удосконалює координацію рухів та ритмічність виконання.

7. Співбесіда як засіб перевірки знань учнів про призначення вправи. Цей прийом допомагає виявити наскільки свідомо виконують учні вправу, як ставляться до неї. Але треба знати міру в таких бесідах, щоб урок не перетворювався у словесне викладання без достатньої практичної підготовки.

8. Виправлення типових помилок на матеріалі невірною індивідуального виконання. Запропонувати учневі виконати вправу так, як він завжди її виконує (помилково). Якщо помилки помічені, учитель вказує спосіб їх виправлення. У цьому випадку не можна ображати учня, зачіпати його почуття власної гідності.

9. Показ невірною виконання вчителем. Педагог демонструє типові помилки, але не називає особу, яка їх скоїла. Учні зрозуміють, хто з них помилився. Правильну версію педагог не показує. Учні самостійно знаходять правильне рішення.

10. Підготовчі вправи у оволодінні складних рухливих навичок. Деякі вправи складні за технікою, інші досить небезпечні. Попередньо педагог розповідає про техніку трюку. Трюки повинні бути ретельно продумані згідно з технікою безпеки. Якщо техніку відпрацювати не вдається, краще відмінити складні трюки.

11. Контрольні вправи як засіб перевірки засвоєння техніки, моторної пам'яті. Якщо педагог пропонує дуже складні вправи, а учні їх можуть виконувати, то попередня техніка засвоєна ними добре. Іноді раптові вправи потребують вольової мобілізації, іноді здогадки, наполегливості у досягненні мети. Перевіряючи стійкість пам'яті, педагог дає вправи, які давно не

виконувались. Якщо вправи виконуються погано, недостатня моторна пам'ять, вправу слід включити знову в уроки.

12. Раптове застосування нових завдань. Для загострення уваги іноді раптово надаються нові, але нескладні завдання. Цей прийом тренує швидкість осмислення, загальну швидкість реакції, орієнтування, координацію рухів. Такі вправи мобілізують весь організм, підвищують емоційний рівень заняття.

13. Заміна партнерів. Новий партнер у вправі – велике ускладнення завдання. Уміння швидко пристосуватись до іншого партнера свідчить про спритність, високу підготовку учнів.

14. Вивчення стильових дій хлопчиками та дівчатками. Виконання жіночих ролей чоловіками, а чоловічих жінками збільшує об'єм знань і вмінь учнів. Це корисно для того, щоб витримати стиль епохи, правильно виконувати чоловічі дії (наприклад фехтування) тощо.

15. Необхідність виконання всіх вправ. Деякі учні уникають виконання важких і небезпечних вправ (це ліниві, несміливі діти). Учитель повинен продовжувати урок, доки всі учні не виконають складну вправу. Вимогливість мобілізує лінивого або несміливого, а педагог зобов'язаний допомогти учневі. Іноді вправи відмовляються виконувати самолюбні учні. Наполегливість і такт педагога допомагає побороти страх перед помилкою. Якщо дитина має вади здоров'я, її треба звільнити від виконання деяких вправ.

16. Залучення на урок сторонніх спостерігачів. Страх, який виникає у дітей у присутності глядачів, важко перебороти. Тому доцільно час від часу запрошувати на заняття сторонніх спостерігачів. Учні потихеньку звикають до цього, набувають навичок вільної поведінки у присутності сторонніх. Якщо допускаються помилки, спокійно не акцентуючи уваги, виправляють їх. Якщо виникають негативні явища, а саме, кокетство, зарозумілість, награність, боротися з такими проявами треба тактовно, без сторонніх спостерігачів.

17. Виховання етичних та естетичних норм поведінки. На кожному уроці проводиться робота з виховання етичних та естетичних норм поведінки. У учнів формуються почуття дружби, відповідальності не тільки за себе, а і за весь колектив, створюється атмосфера ділової дисципліни [8].

Інтонаційні вправи

“Щоб досягти швидкого та інтенсивного розвитку, необхідно створювати таку систему навчання, яка спеціально передбачає це завдання”, - вважав професор Л.В.Занков [6,3].

Проведені нами дослідження засвідчили, що у молодшому шкільному віці стимулом для навчання у творчості є застосування елементів театральної педагогіки, організація уроку вчителем за типом будови режисером театру.

Кого може схвилювати чи переконати монотонне, байдуже мовлення. Тому треба виконувати тренувальні вправи для мовлення:

- видохнути повітря з легень, вдихнути через ніс ;
- розширити грудну клітину, розсуваючи ребра (1с);

- підтягнути животики (1с);
- затримати дихання (1с);
- видихнути через рот на рахунок 1-2-3-4-5-і т.д.

Правильне дихання забезпечує чистоту, красу, різноманітність відтінків голосу. Можна пограти голосом у “Зозулю” самому, удвох, утрюх тощо. Можна пограти в “Суперечку”. Починати сперечатися спокійно, врівноважено, адже кожен із вас впевнений у неперевершеності свого голосу.

Можна застосовувати інтонаційно-образні ігри:

- послухати музичний твір;
- визначити настрій музики за допомогою мімічних карток;
- описати усно настрої двох музичних творів (бажано контрастних) та порівняти їх із картками настроями (сміливо-рішуче, ясно-похмуро, святково-буденно);
- створити музичний портрет персонажа за музичним уривком.

Завдання на різні види імпровізації:

- створити ритмічний супровід;
- створити образ героя рухами, жестами;
- передати елементами пластики за початком образи вітру, сонця тощо [6].

Класифікація театральних уроків у початкових класах

Досвід нашої практичної роботи уможливив класифікувати уроки, в яких відбувається театралізована дія, наявні елементи інсценізації, театралізації:

1. Урок – гра.
2. Урок – робота над спектаклем.
3. Урок – робота над сценарієм.
 - а) читання сценарію вчителем;
 - б) читання сценарію дітьми;
 - в) вільне обговорення сценарію;
 - г) обговорення характерів персонажів;
 - д) відбір та призначення учнів на ті ролі, які вони бажають грати.
4. Урок – проба на роль.
5. Урок – репетиція.
6. Урок – вистава.

Театральні уроки – цікава й захоплююча справа, яка під сили особистостям активним і творчим.

Розвиток творчої активності – не самоціль. Розвиток творчої активності – створення нового естетичного предмету, нового способу життя, нового способу його застосування – потреба у творчо-естетичній діяльності.

ЛІТЕРАТУРА

1. Аболина Т.Г., Миропольская Н.Е. Эстетическое воспитание в школе. – К.: Высшая школа., 1987. – 95с. – / ВУЗ – школе /.
2. Витковская Н.С. и др. Формирование эстетической культуры младших школьников. – К.: Рад. школа, 1980. – 151с. (Библиотека учителя начальных классов).
3. Генов Г.В. Теневой театр в клубе. – М.: Профиздат, 1958. – 83с.
4. Каменський Я.А. Избранные педагогические сочинения. – М.: Педагогика, 1982. – Т.2 – С.140.
5. Кравець М.С., Семашко О.М., Піча В.М. та ін. Культурологія: навч. посібн. для студентів вищих навчальних закладів I-III рівня акредитації // За заг ред. В.М.Пічі – Львів: “Магнолія плюс”, 2003. – 235с.
6. Михайлова А.Я. Театр в эстетическом воспитании младших школьников. – М.: Просвещение, 1975. – 128с.
7. Мюллер В.Н. Декорационное оформление спектакля. – М.: Искусство, 1956. – 102с.
8. Основы сценического движения. Пособие для культ. – просвет. и театр. училищ / Под ред И.Э.Коха. – М.: Просвещение, 1976. – 222с., с ил.
9. Серих Л.В. Розвиток естетичної культури молодших школярів засобами театрального мистецтва : Навчально-методичний посібник / За редакцією дійсного члена Міжнародної педагогічної академії та Академії педагогічних і соціальних наук Люриної Т.І. – Суми : ОШПО, 2003.- 56с.
10. Серих Л.В. Театралізована діяльність у школах та позашкільних закладах. – Суми: СОШПО, 2004. – 34с. Методичний посібник для вчителів початкових класів, викладачів предметів художньо-естетичного циклу, керівників гуртків театралізованої діяльності.
11. Театр у школі: Кн. для вчителя / Упор. Н.Є.Миропольська. – К.: Рад. шк., 1990. – 155с.
12. Шевченко Г.П. Эстетическое воспитание в школе: Учеб. – метод. пособие. – К.: Рад. шк., 1985. – 144с.

Серих Лариса Володимирівна

**Театралізована діяльність у школах та
позашкільних навчальних закладах (II)**

Методичний посібник

Відповідальний за випуск В.В.Белковський

Художній редактор Л.В.Серих

Комп'ютерна верстка М.С.Ніколаєнко
Коректор І.В.Удовиченко

Підписано до друку 12.11 2005 року.
Формат 60X84/16. Папір офсетний.
Друк офсетний. Умовн.-друк.акр.1,25 Наклад 100

ІВВ Сумського обласного інституту післядипломної педагогічної освіти.
40007, Суми, вул. Римського-Корсакова,5
Віддруковано в ризоцентрі СОШПО